

ARCADIE

Site 2 : Réserve naturelle du Bout du Lac
Carnet 1

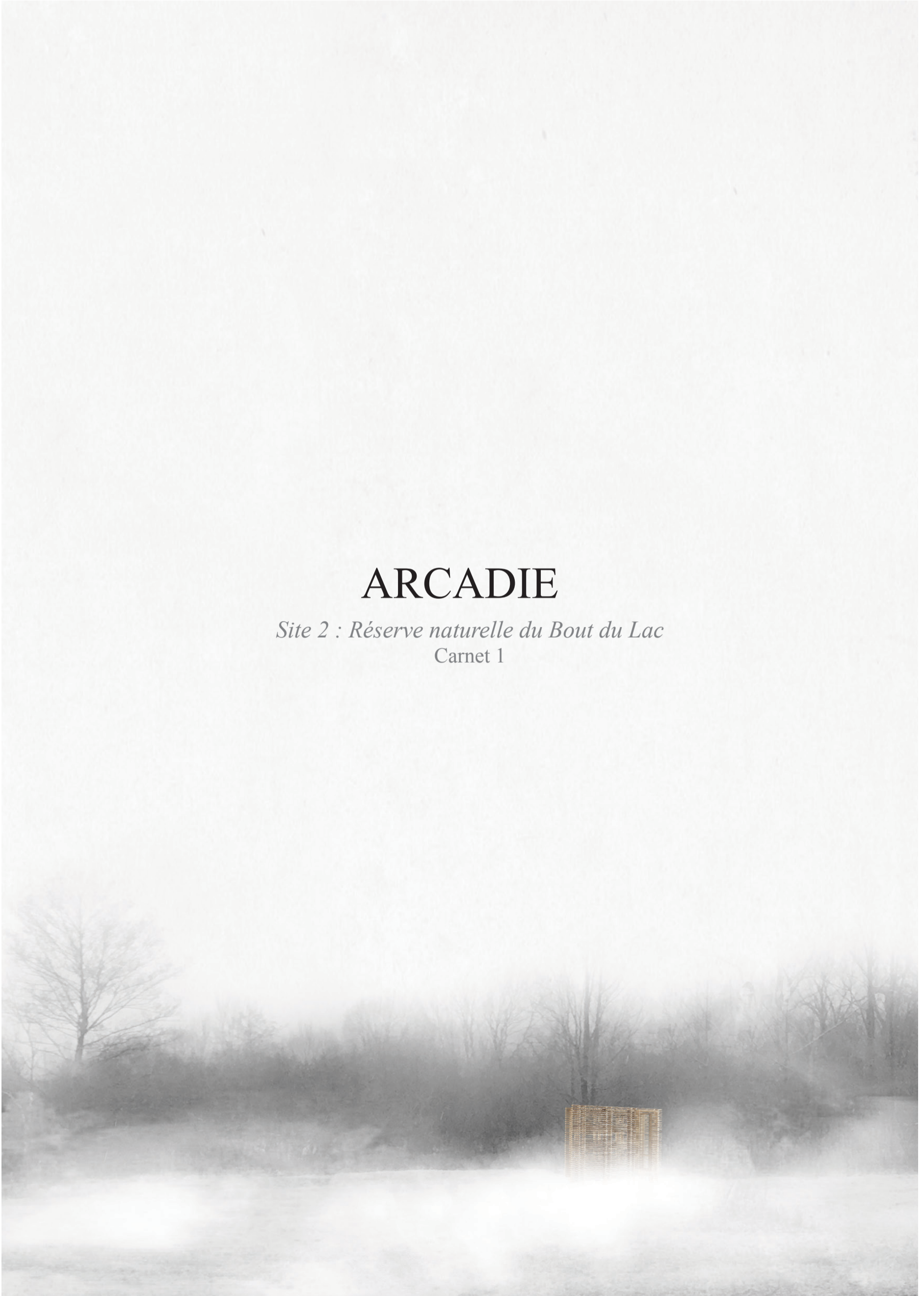

DESSEIN(S), n.m.

Du latin, *designo* : Conception par l'esprit d'un but à atteindre, d'une fin à réaliser.



À la frontière de la réserve naturelle du Bout du Lac d'Annecy, au bord du sentier menant au lac, et adossé à l'Ire le site de projet nous amenait à formuler une proposition nécessairement tournée vers son milieu et dont la conception relèverait de la réinterprétation d'un acte primitif dans un souci de préservation de la faune et de la flore locale. Il nous est apparu évident d'écarter les procédés d'assemblages utilisant des vis pour nous concentrer sur une utilisation exclusive du matériau bois.

Puis le silencieux travail de la mémoire fait son oeuvre, laissant émerger des images qui sommeillaient en nous. Nous nous souvenions, le long des scieries, de ces billes de bois parées d'écorce, découpées dans la longueur et reposant sur de minces liteaux. Notre cabane devait être l'expression de cette bille de bois éclatée.

Huit piles, cinq cents liteaux de sapin et quarante quatre planches de sapin non délignées, liés par la tension de huit sangles. De cette tension naît une vibration, comme un vêtement, les façades se parent d'une robe d'écorce et l'intérieur de l'édifice révèle le bois nu. La matière est pure, tendue, exposée dans son plus simple appareil, le procédé constructif est intelligible.

Ce petit édifice se pose comme un condensateur du paysage. Sa structure filtre la lumière, les regards, le corps s'abandonne à une lecture plus intime du paysage, plus phénoménologique. L'air se glisse entre les planches de bois, murmurant dans son élan les essences d'une flore variée, l'odeur d'une matière qu'il vient de caresser. On entend déjà le bruit blanc de l'Ire, le chant des oiseaux qui nous enveloppe. L'espace est minimum, réduit à sa plus simple expression il offre aux promeneurs venus se recueillir dans ce petit sanctuaire de bois une assise et des cadrages sur le proche et le lointain paysage.

Ce projet propose d'explorer les qualités sensibles intrinsèques au paysage dans lequel il s'intègre à travers les potentialités techniques et plastiques d'une unique matière, le bois.

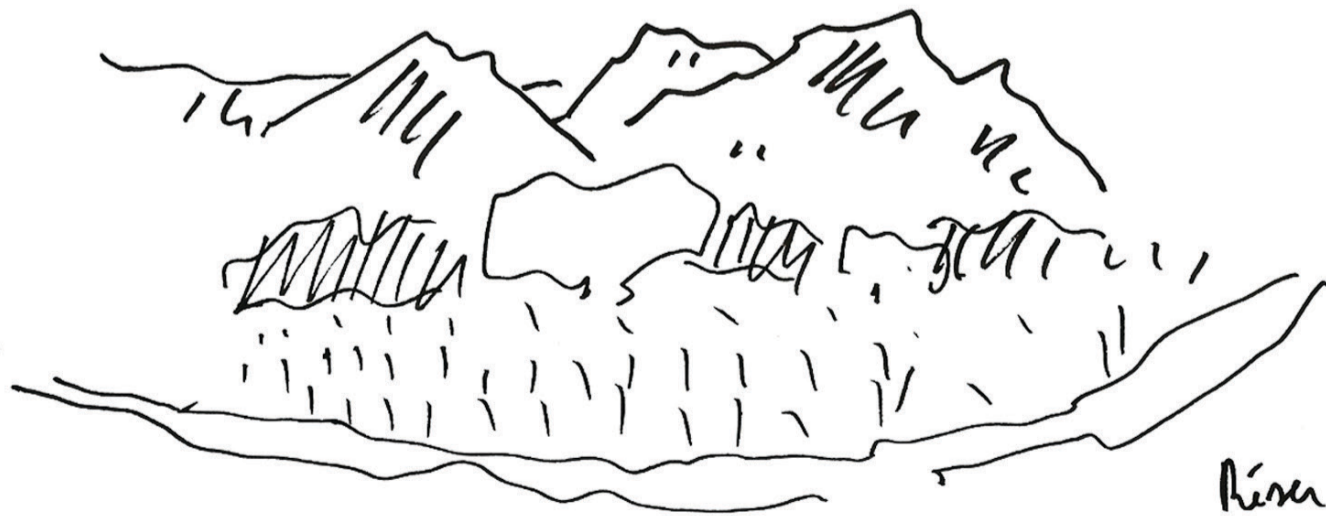
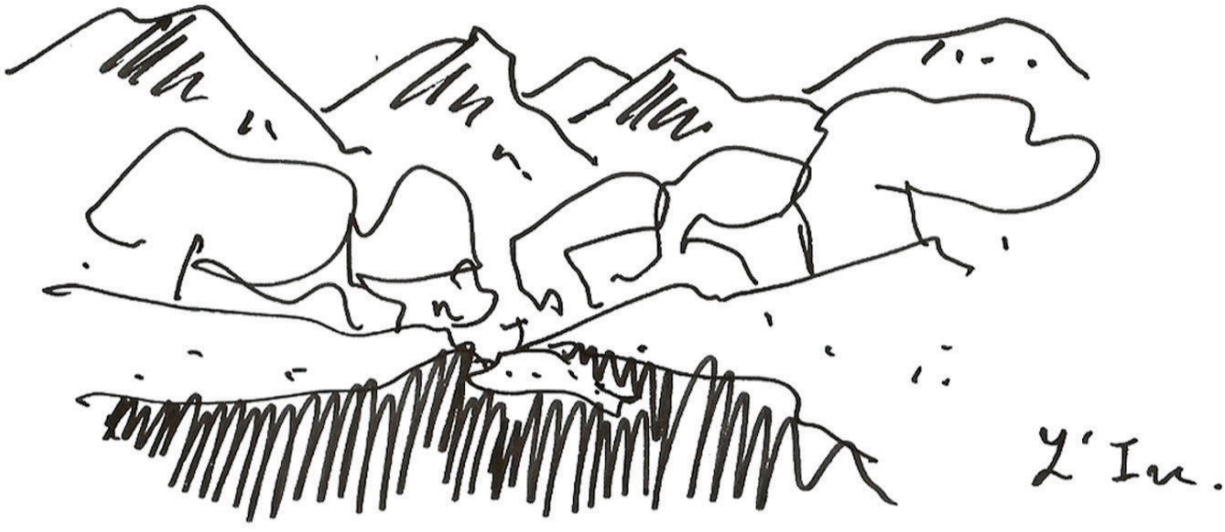

Réserve Naturelle
du bord du lac

MÉMOIRE, n.f.

Du latin, *mémoria* : Aptitude à se souvenir, ensemble de souvenirs, témoignage du passé. Faculté comparable à un champ mental dans lequel les souvenirs, proches ou lointains, sont enregistrés, conservés et restitués.

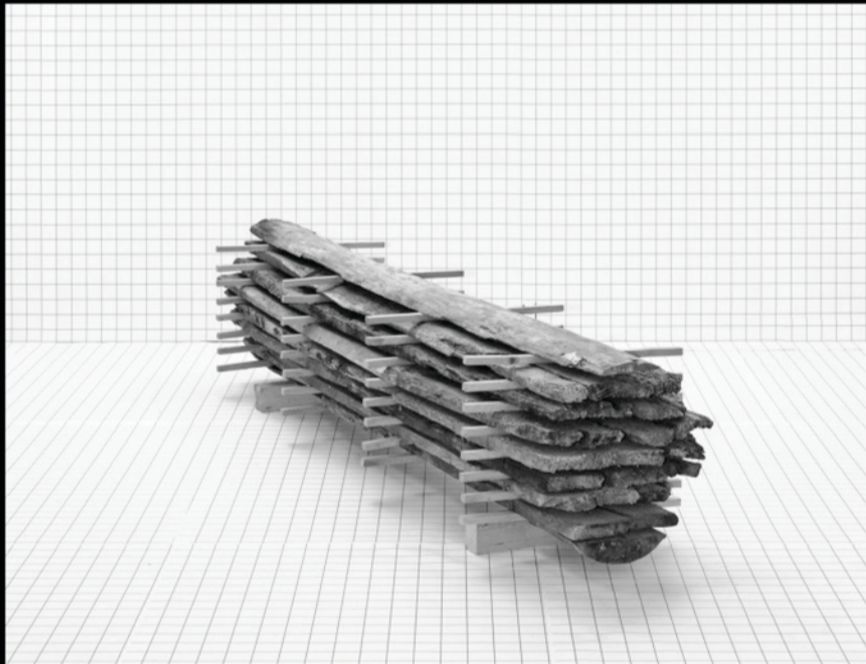
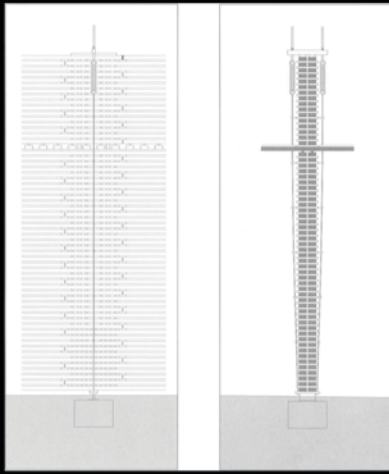

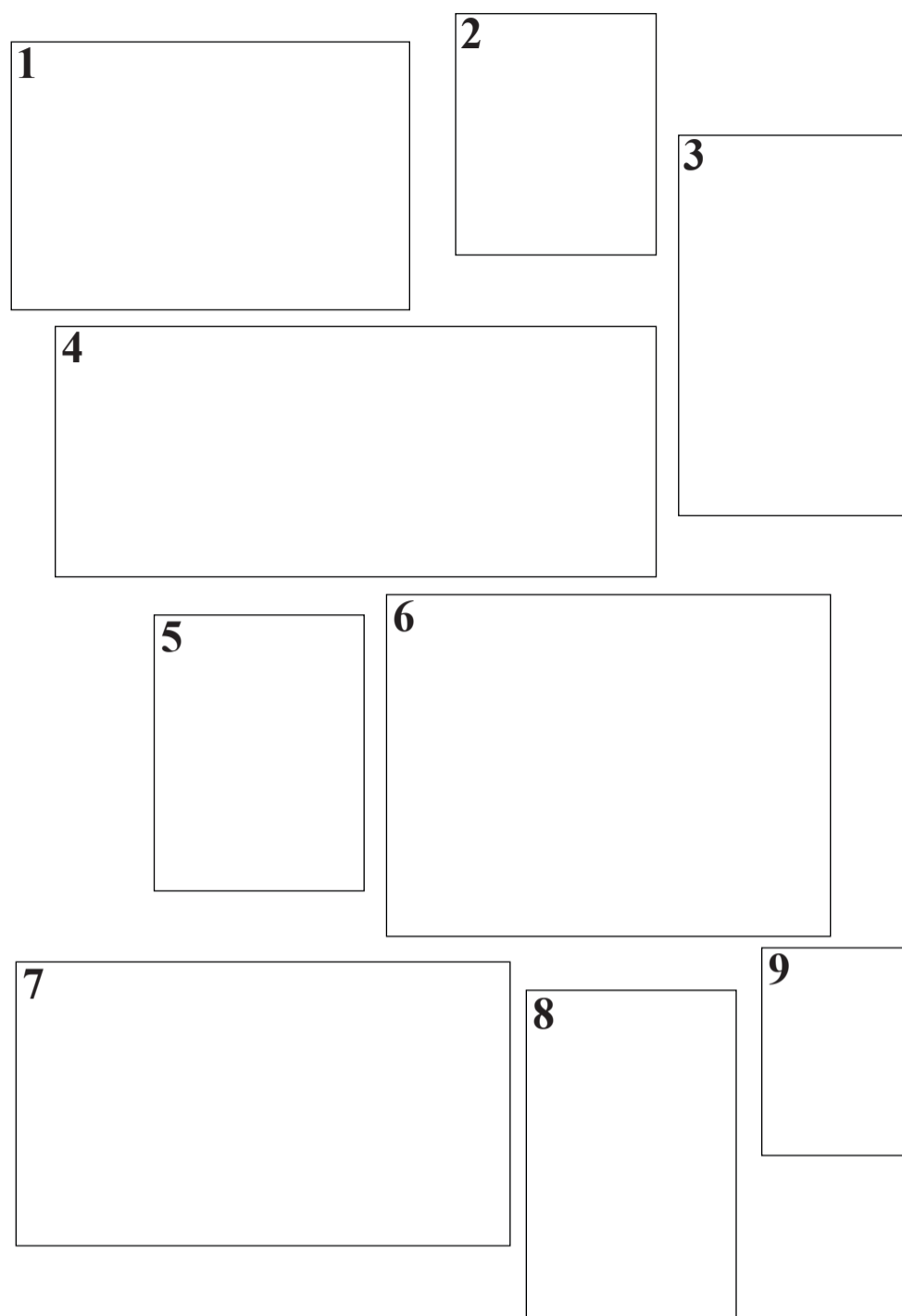

1. Photographie de Catherine Deneuve lors du film *Léon L'Africain*, Jean Penzer, 1983.

2. Détail de façade du pavillon Suisse réalisé par Peter Zumthor à Hanovre en 2000, tiré de l'ouvrage *Matière d'art, Architecture Contemporaine en Suisse*, 2001.

3. Frontispice de la deuxième édition de l'essai sur l'architecture de l'abbé Laugier, 1755, Bnf, Paris.

5. Photographie du pavillon Suisse réalisé par Peter Zumthor à Hanovre en 2000, tiré de l'ouvrage *Matière d'art, Architecture Contemporaine en Suisse*, 2001.

6. Oeuvre «Bille 01 (Les Arques)» de l'artiste Simon Boudvin, 2010.

7. Capture d'écran du générique de la série *Twin Peaks*, réalisée par David Lynch, 1990.

8. Frontispice de la traduction anglaise de la deuxième édition de l'essai sur l'architecture de l'abbé Laugier, par le graveur Samuel Wale, 1755.

9. Photographie personnelle d'une chapelle, Malzieu-Ville, 2016.

MODUS OPERANDI

Locution latine composée de *modus* («manière, façon») et *operandi* («de travailler, d'oeuvrer, d'opérer»), littéralement manière de faire, d'opérer.

Principe constructif

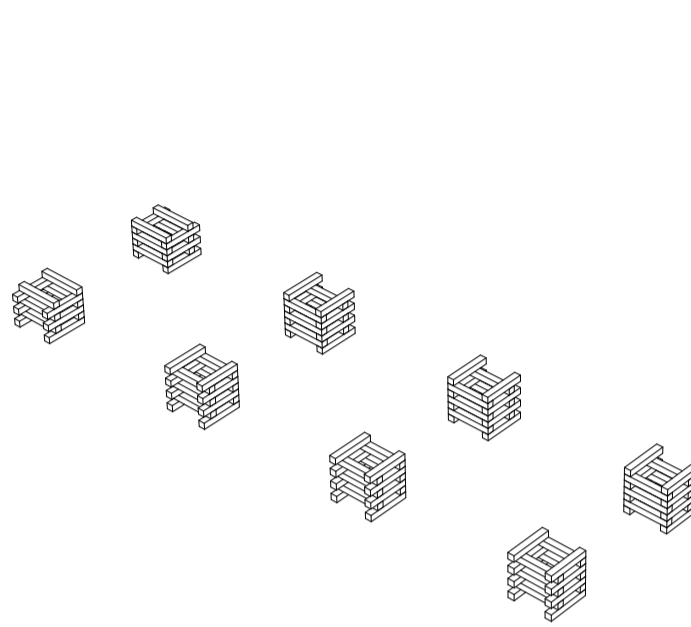

1. Les pilotis

- 60 liteaux de 40x40x260 mm
- 48 liteaux de 40x40x280 mm

Leur fonction principale est de réhausser le niveau de sol de la cabane de 56cm pour préserver la faune et la flore

Après chaque étape les planches sont serrées à l'aide d'une sangle

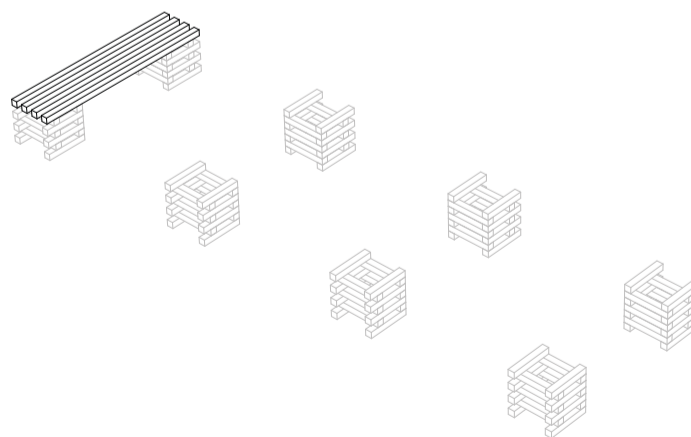

2. La marche

- 4 liteaux de 40x40x1160 mm

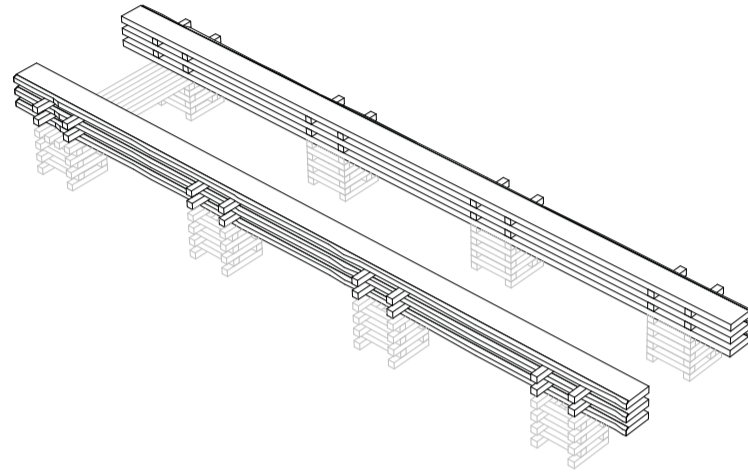

3. Les planches de support du plancher

- 6 planches non délimitées de 170x40x4380 mm
- 16 liteaux de 40x40x260 mm

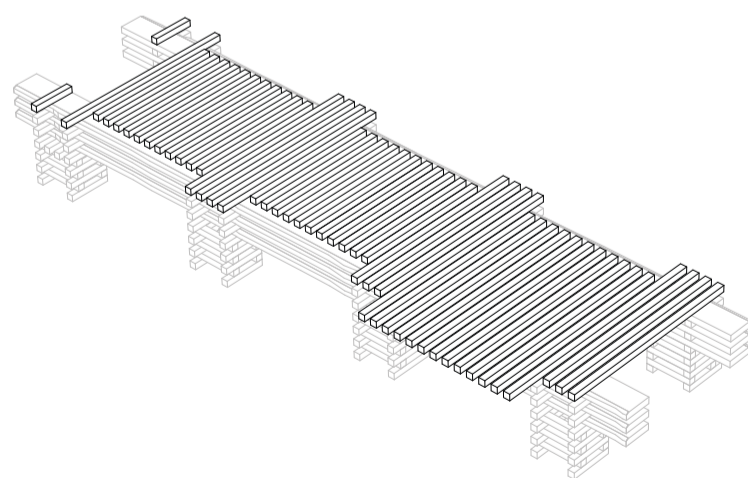

4. Le plancher

- 2 liteaux de 40x40x260 mm
- 22 liteaux de 40x40x840 mm
- 11 liteaux de 40x40x1200 mm
- 13 liteaux de 40x40x1160 mm

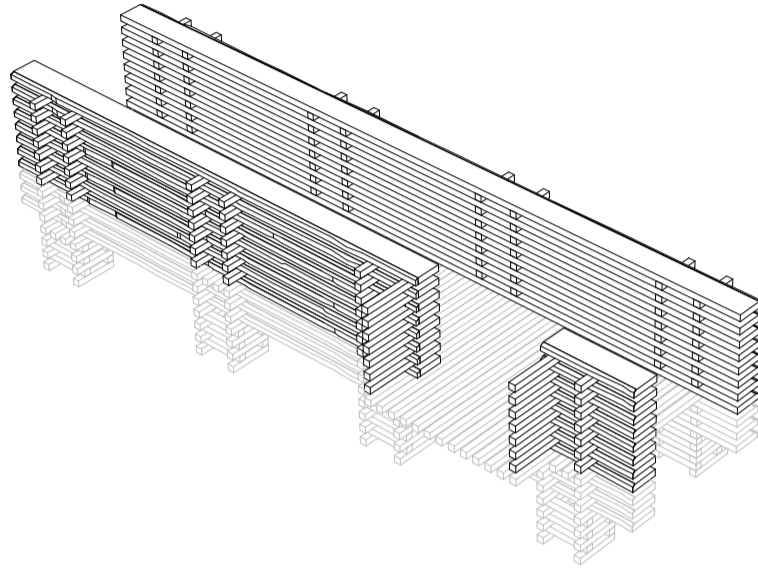

5. Les planches jusqu'à l'assise

- 8 planches non délignées de 170x40x4380 mm
- 8 planches non délignées de 170x40x2980 mm
- 8 planches non délignées de 170x40x580 mm
- 98 liteaux de 40x40x260 mm
- 14 liteaux de 40x40x460 mm

Serrage intermédiaire des sangles
pour maintenir la structure en tension

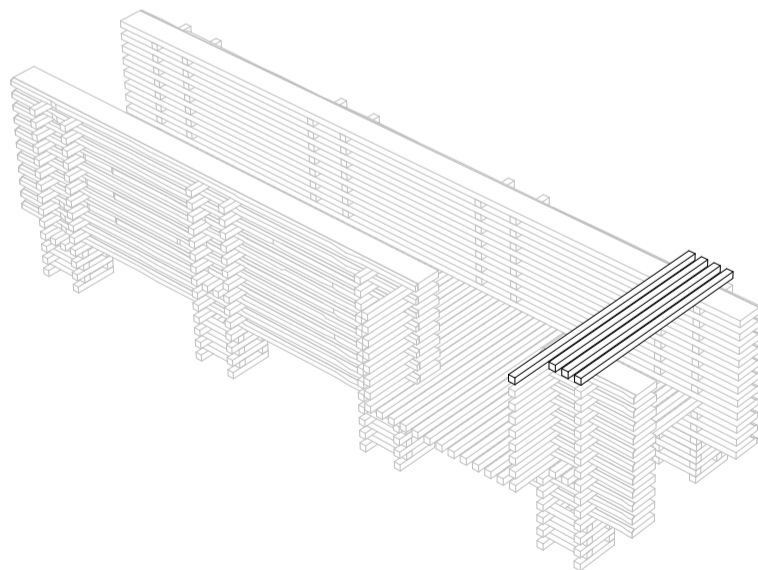

6. L'assise

- 3 liteaux de 40x40x1160 mm
- 1 liteau de 40x40x1360 mm

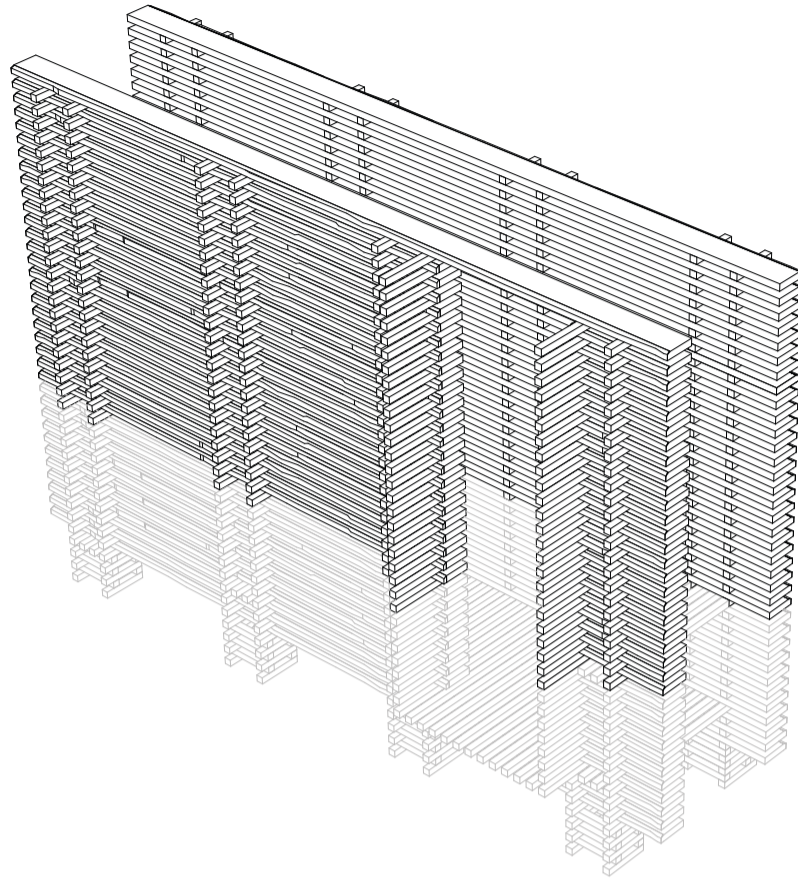

7. Les planches jusqu'à la toiture

- 25 planches non délignées de 170x40x4380 mm
- 23 planches non délignées de 170x40x2980 mm
- 23 planches non délignées de 170x40x580 mm
- 336 liteaux de 40x40x260 mm
- 48 liteaux de 40x40x460 mm

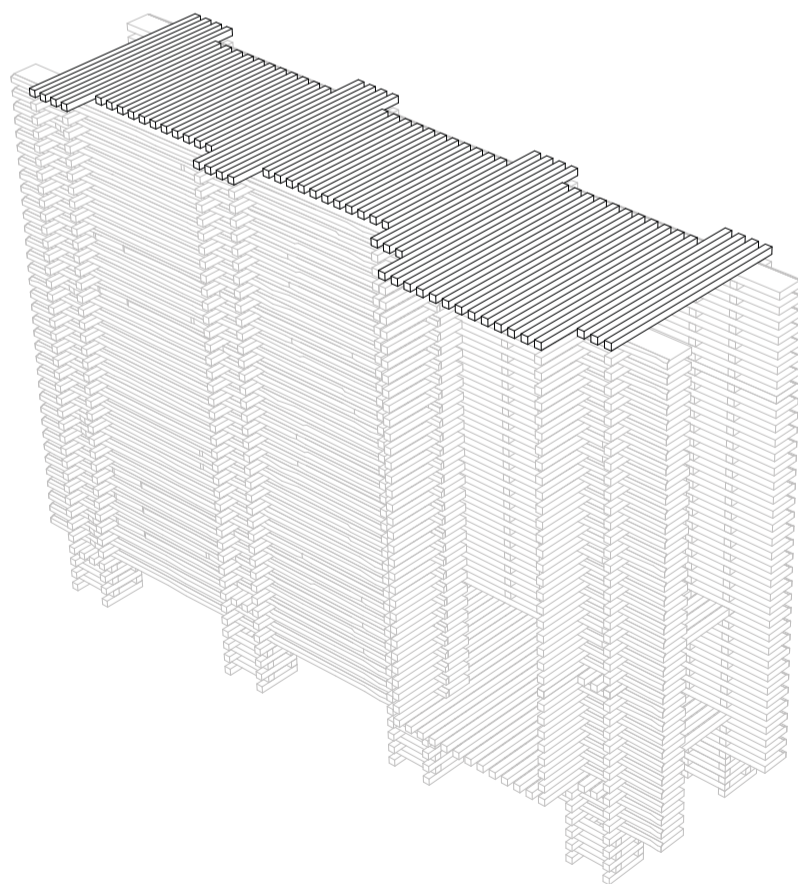

8. La toiture

- 2 liteaux de 40x40x260 mm
- 22 liteaux de 40x40x840 mm
- 11 liteaux de 40x40x1200 mm
- 13 liteaux de 40x40x1160 mm

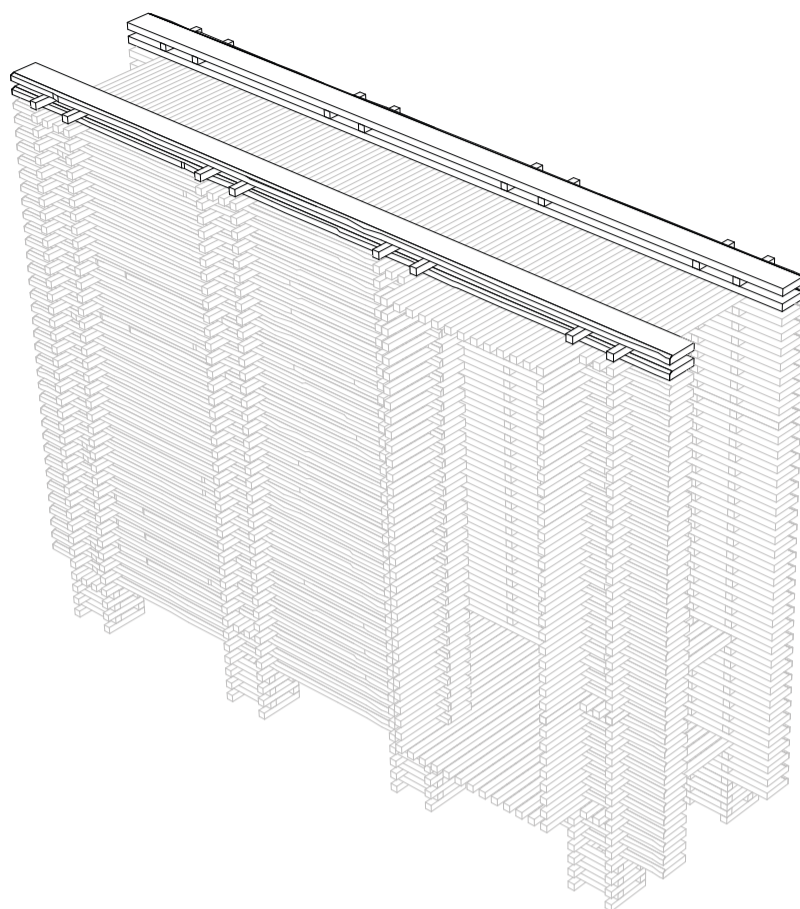

9. Les planches au-dessus de la toiture

- 4 planches de 170x40x4380 mm
- 16 liteaux de 40x40x260 mm

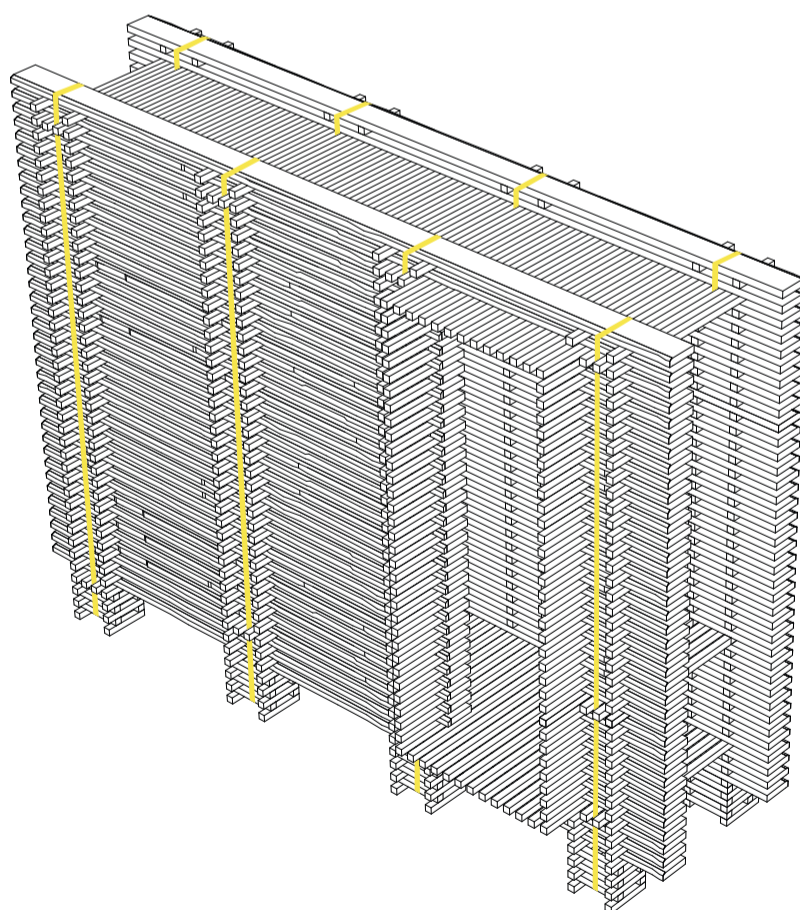

10. La cabane complète

Serrage final des
8 sangles à cliquet

Volume total de bois : 2,48m³

Nomenclature des matériaux utilisés

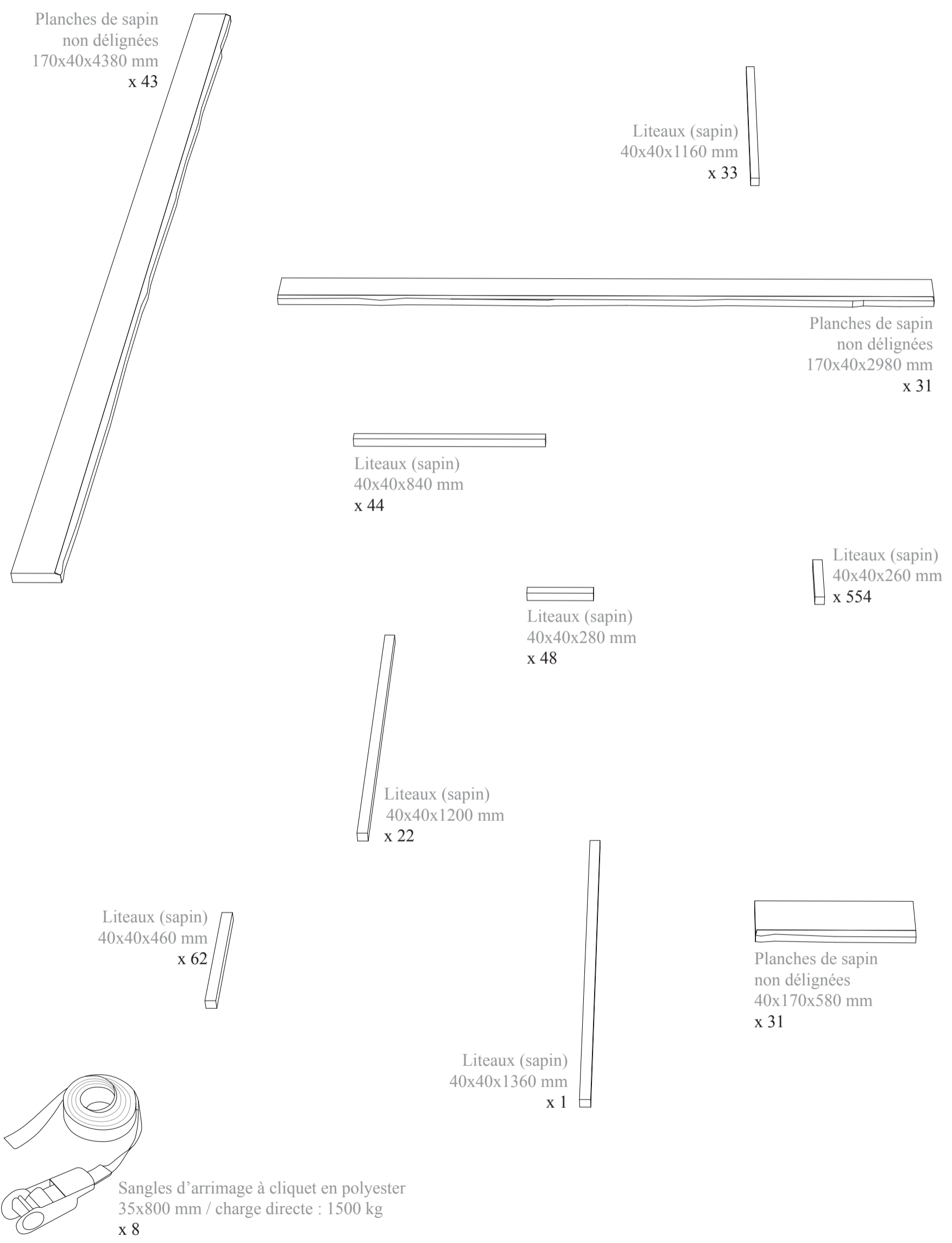

ARCADIE

Site 2 : Réserve naturelle du Bout du Lac
Carnet 2

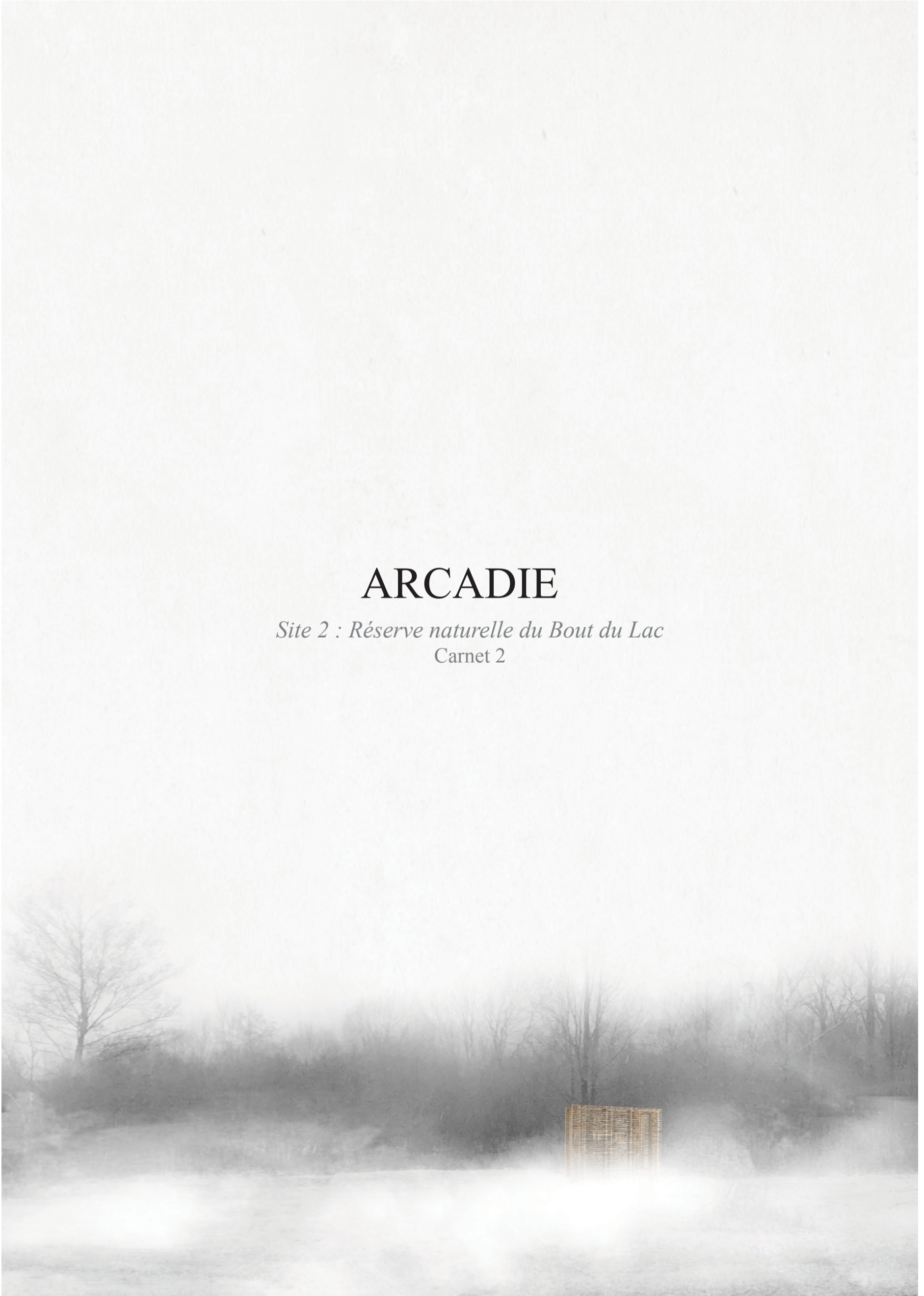

POÉSIE, n.f.

Du latin, poesis, du grec poiêsis qui signifie création: Art d'évoquer, de suggérer les sensations, les impressions, les émotions les plus vives par l'union intense des sons, des rythmes, des harmonies, des odeurs.

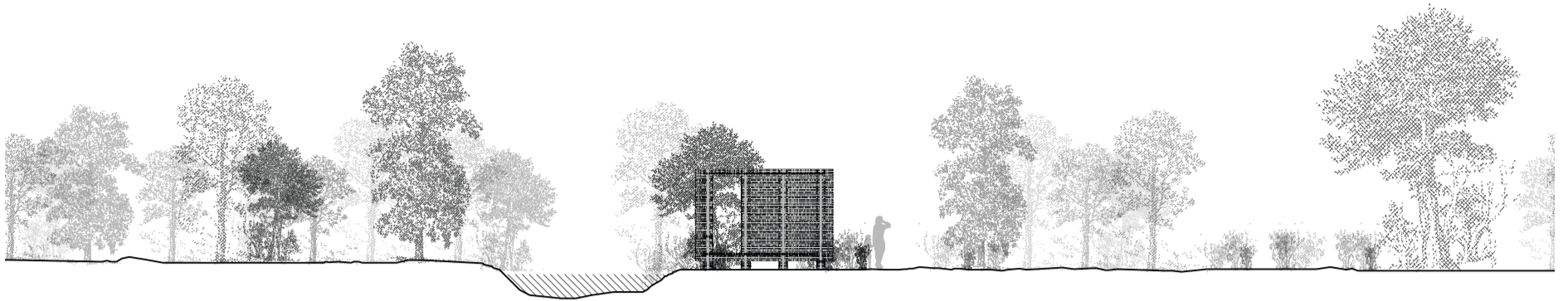

Plan masse et coupe de terrain

Echelle graphique 1:20

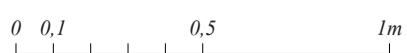



Vue 1 : depuis l'autre rive de l'Ire

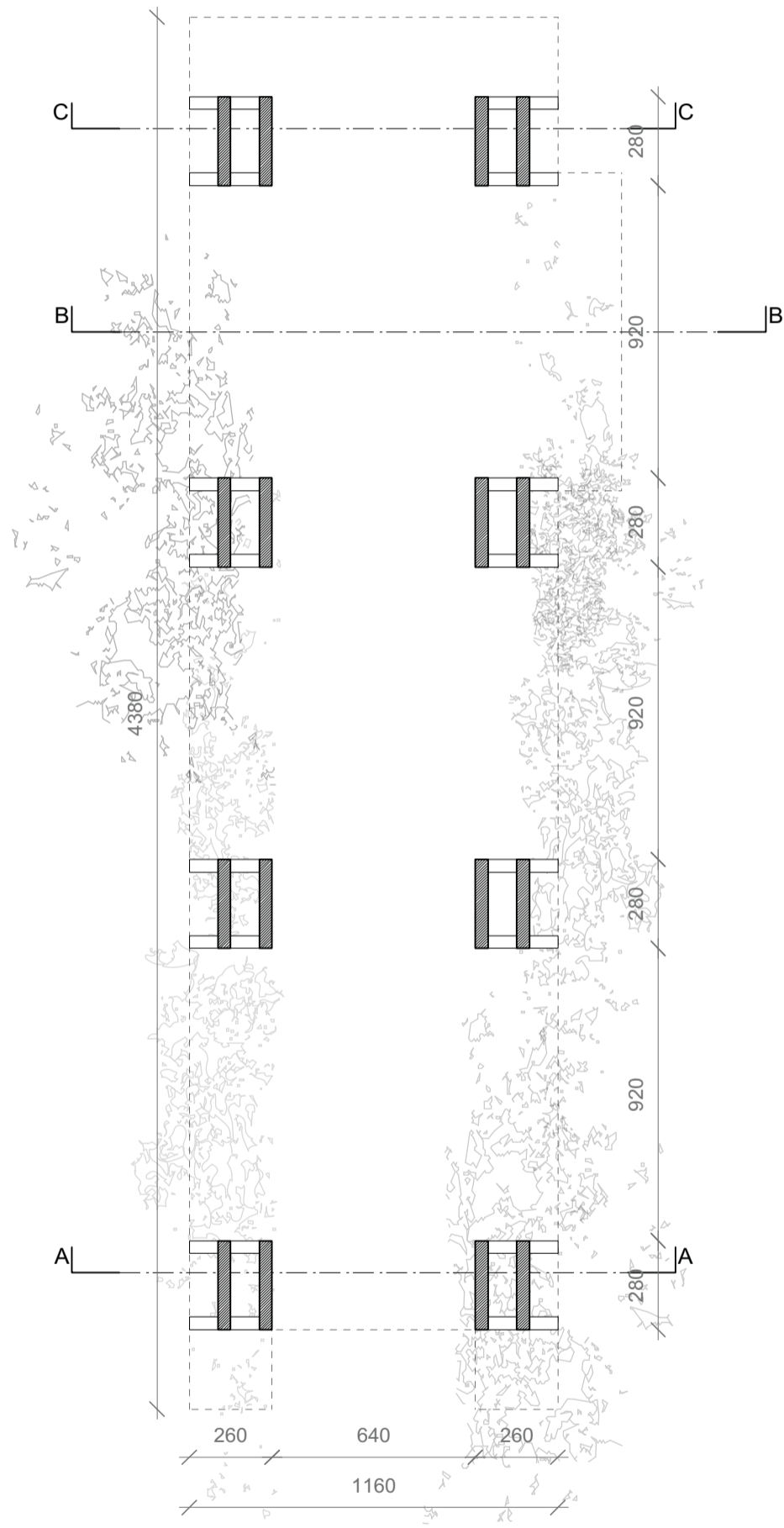

Cotations en mm

Plan des pilotis

Echelle graphique 1:20

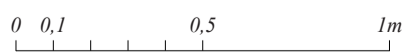

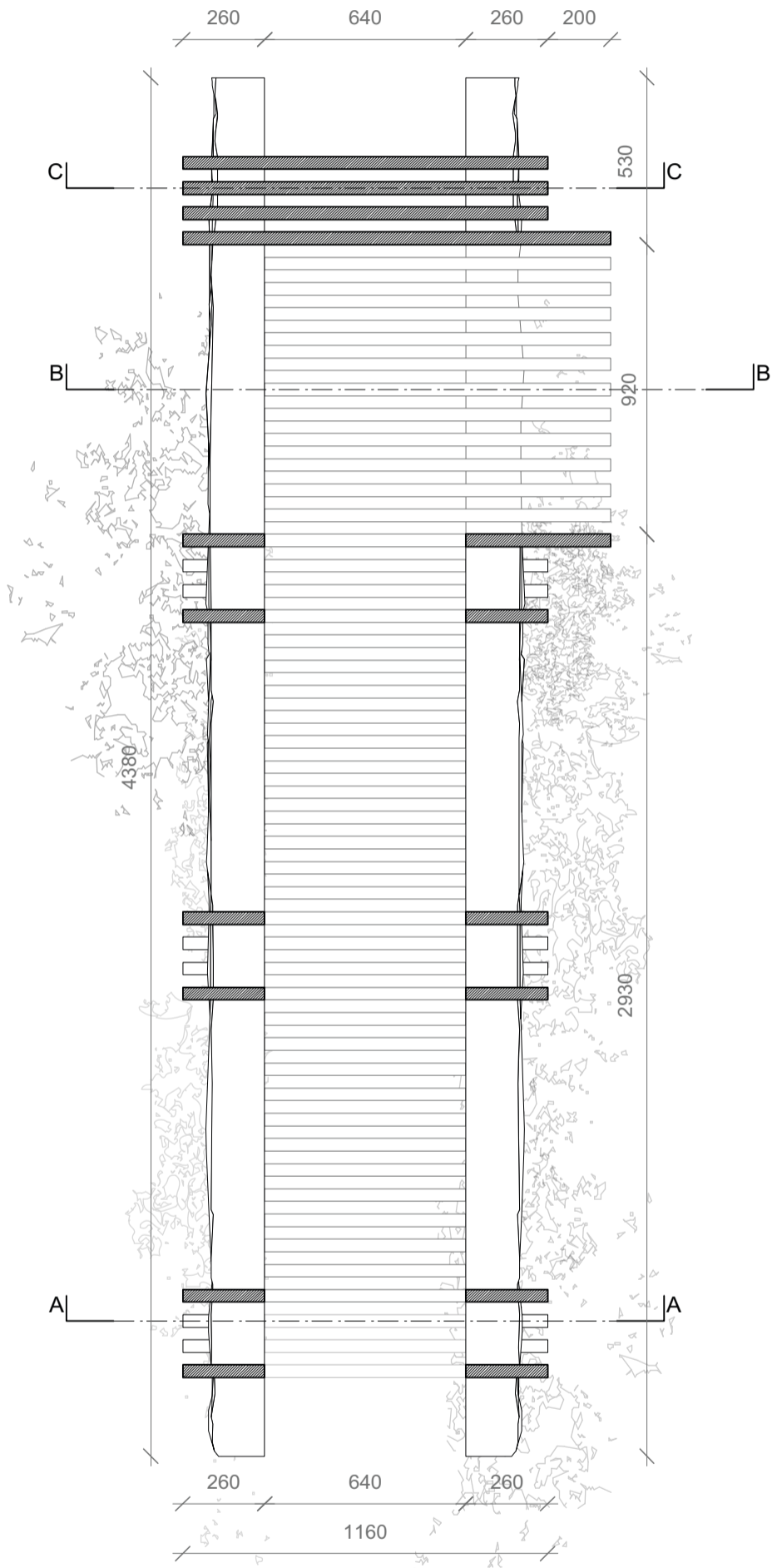

Cotations en mm

Plan de sol

Echelle graphique 1:20

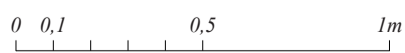

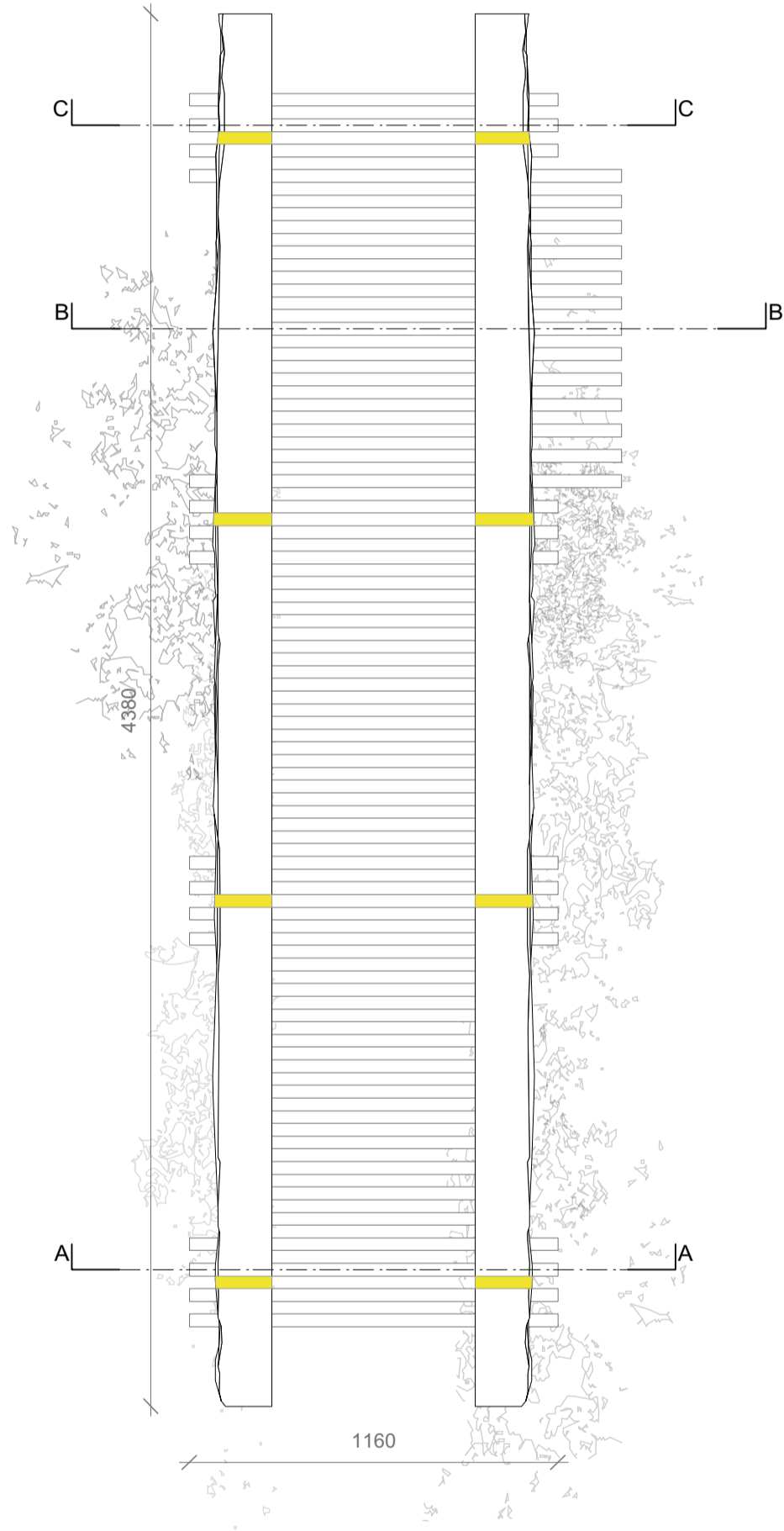

Cotations en mm

Plan de toiture

Echelle graphique 1:20

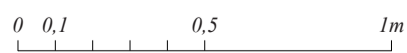



Vue sur l'Ire depuis la cabane

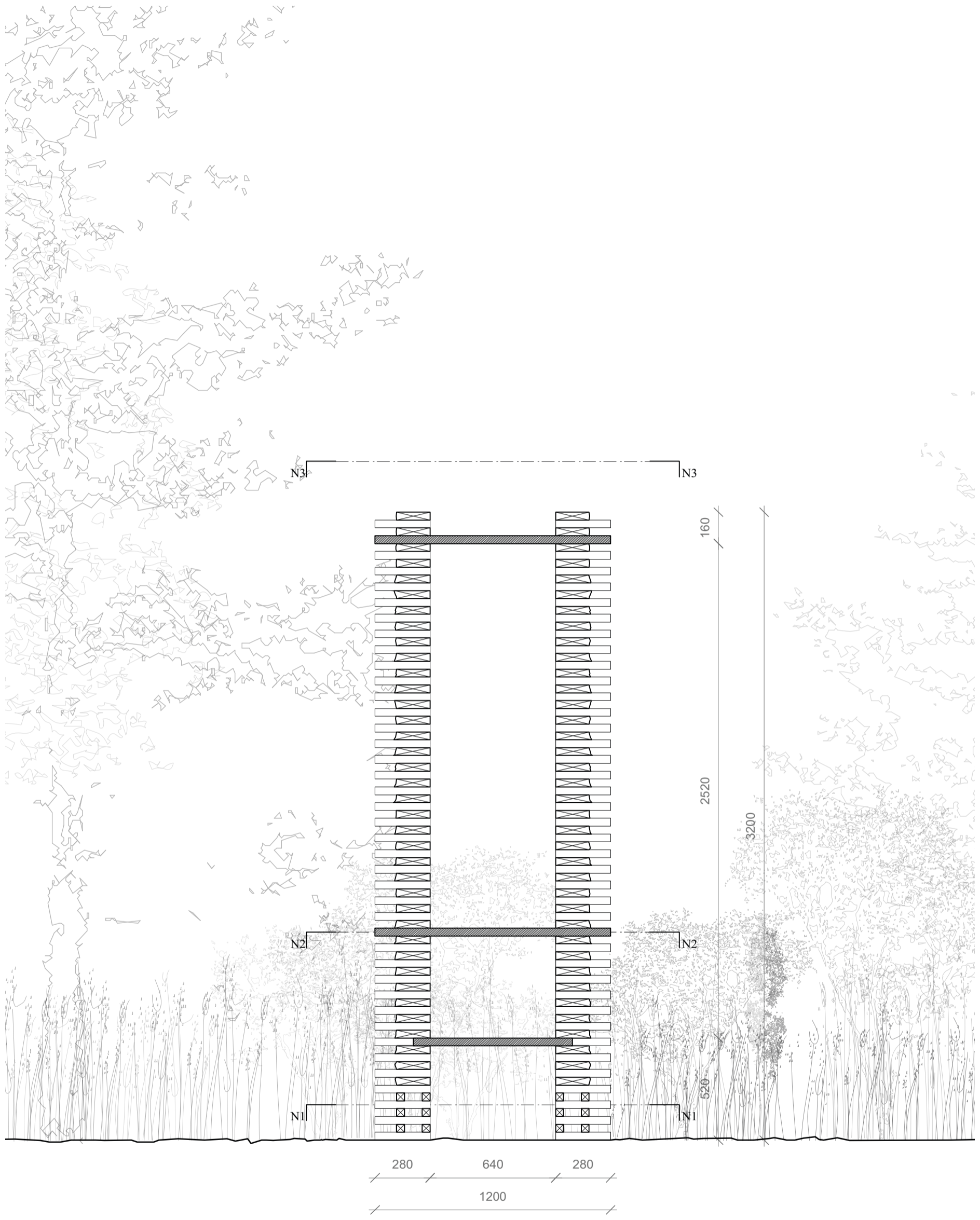

Cotations en mm

Coupe AA

Echelle graphique 1:20

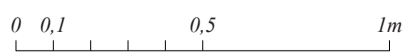

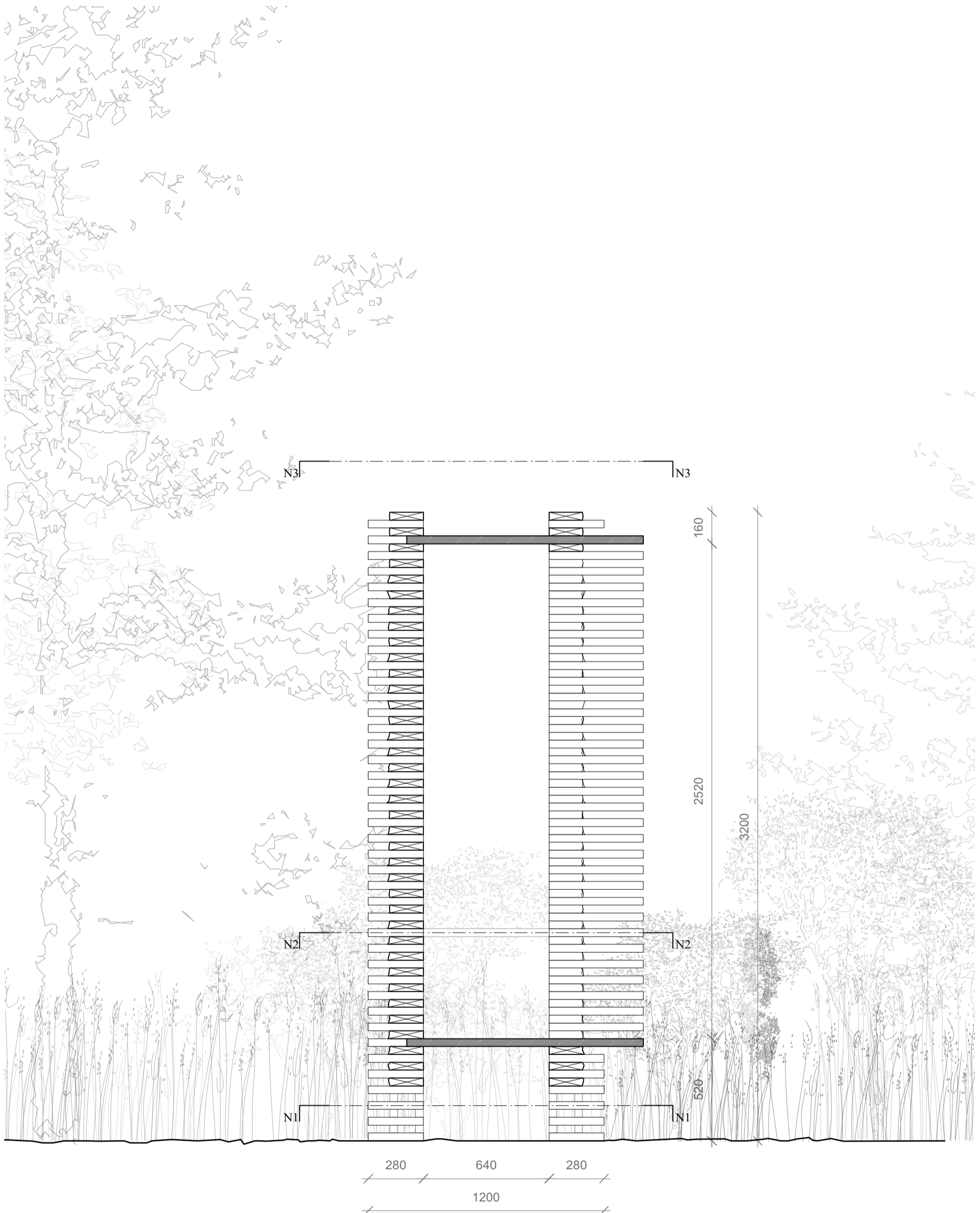

Cotations en mm

Coupe BB

Echelle graphique 1:20

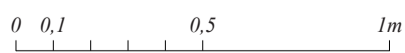

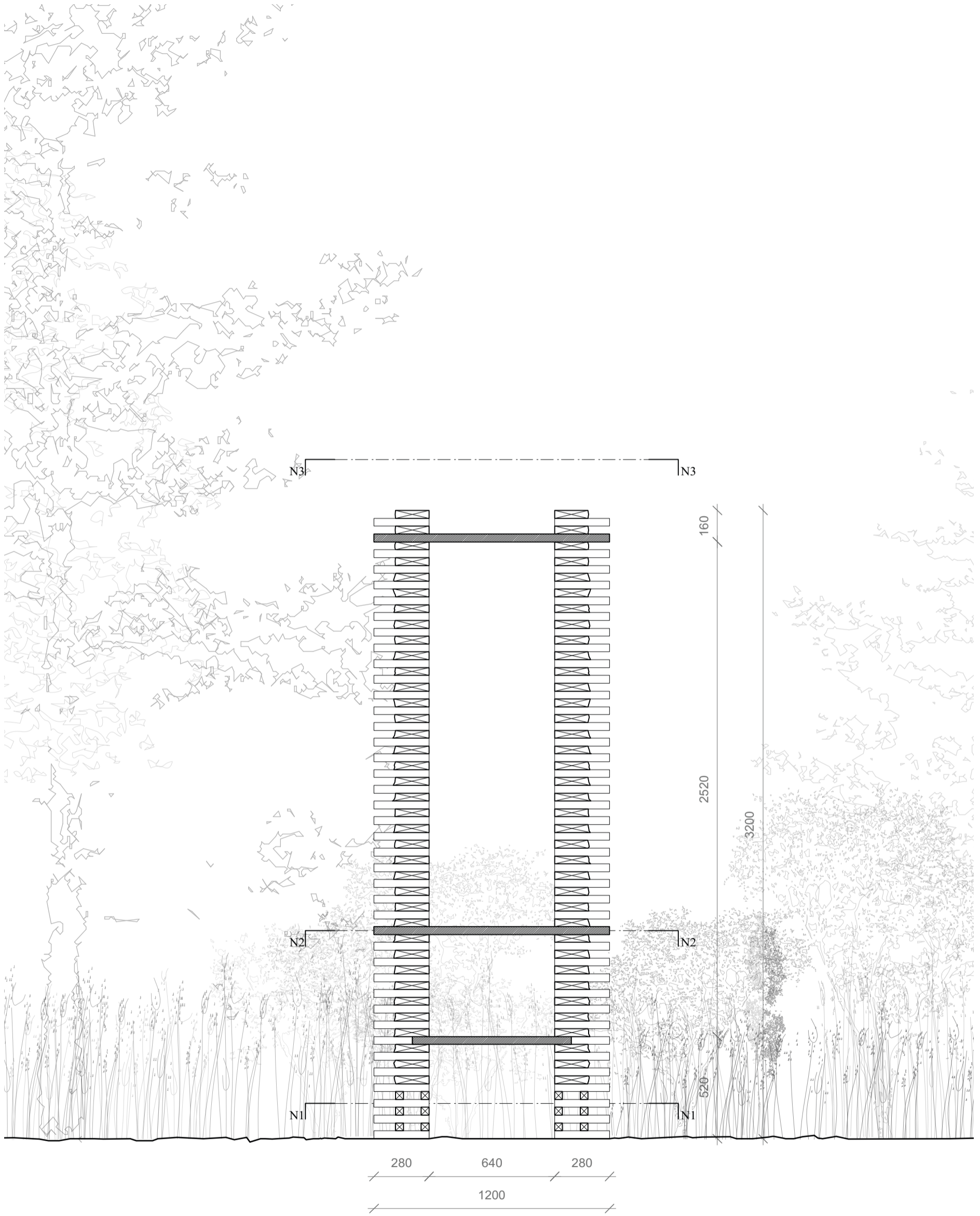

Cotations en mm

Coupe CC

Echelle graphique 1:20

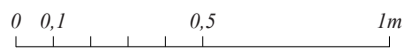

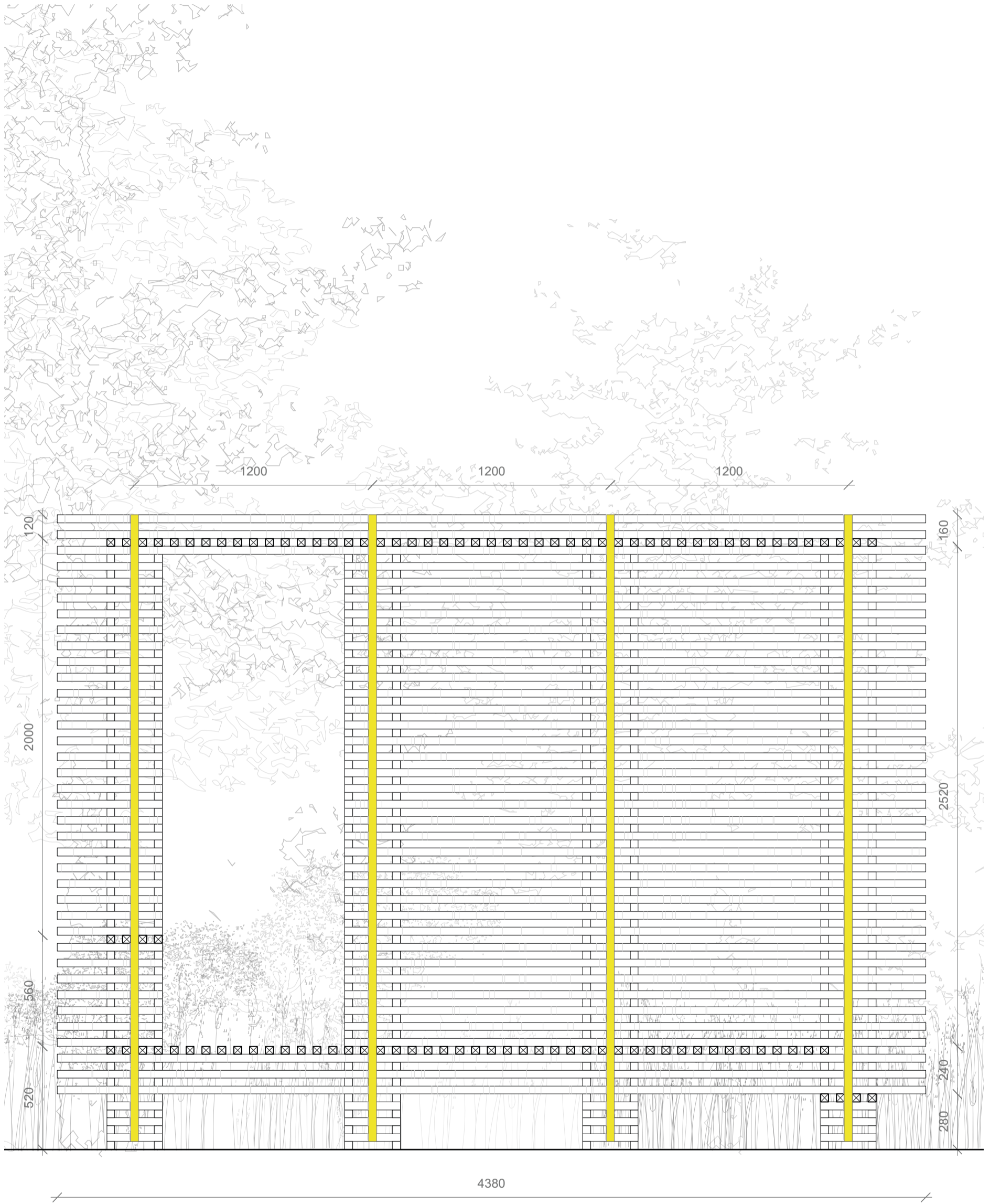

Cotations en mm

Coupe longitudinale

Echelle graphique 1:20

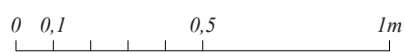

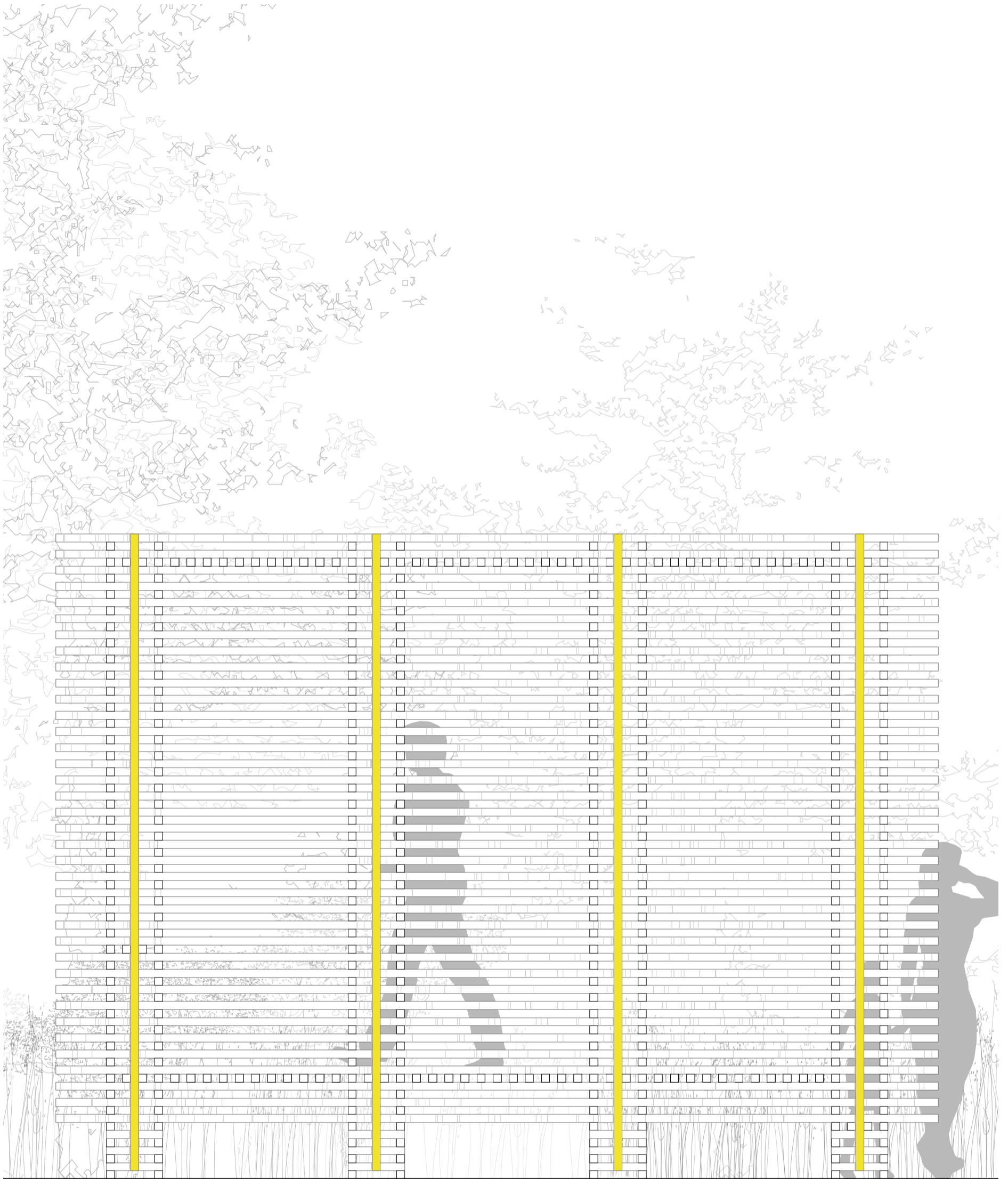

Cotations en mm

Façade Sud

Echelle graphique 1:20

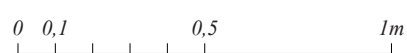

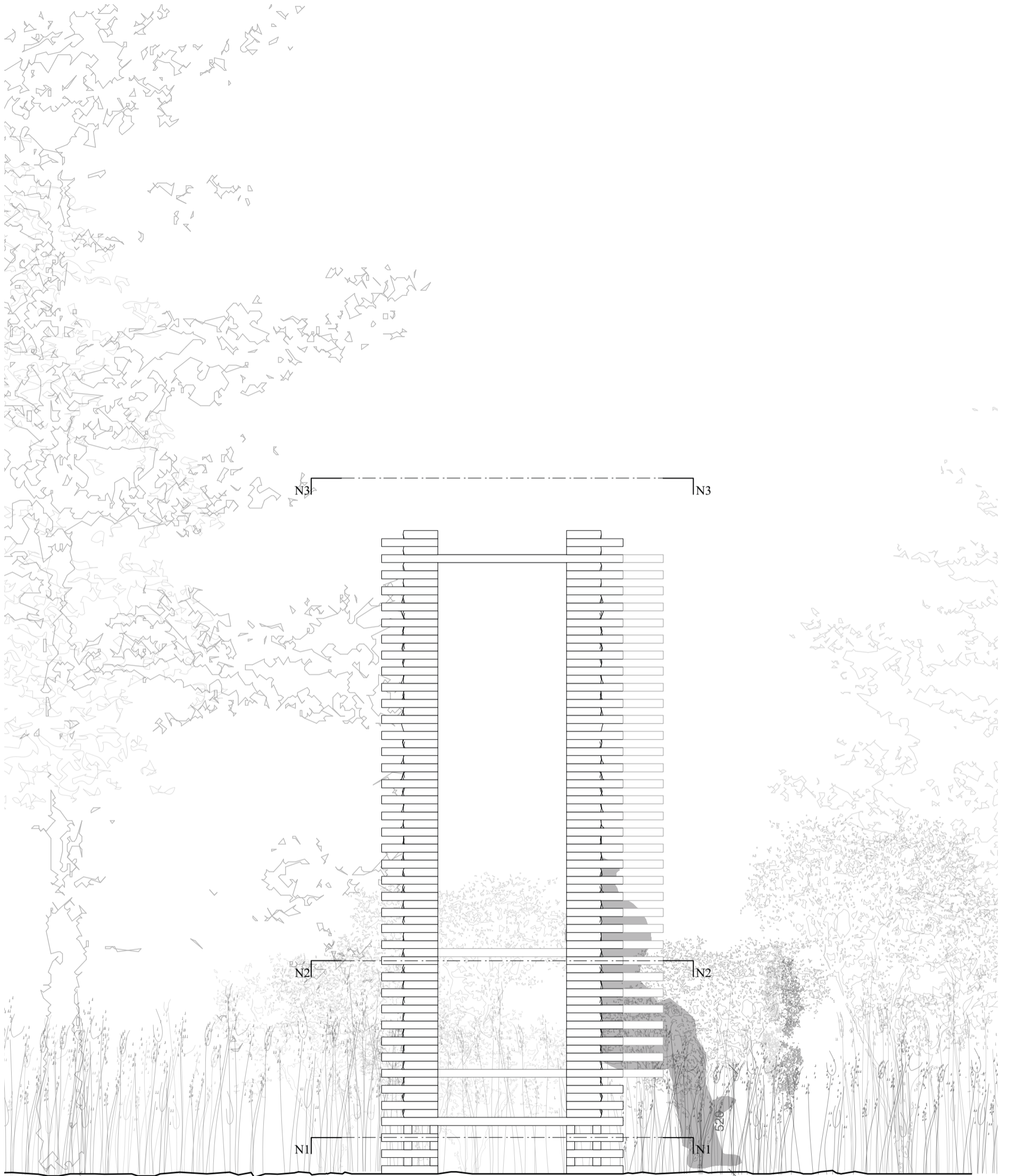

Cotations en mm

Façade Est

Echelle graphique 1:20

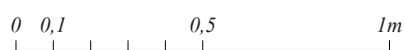

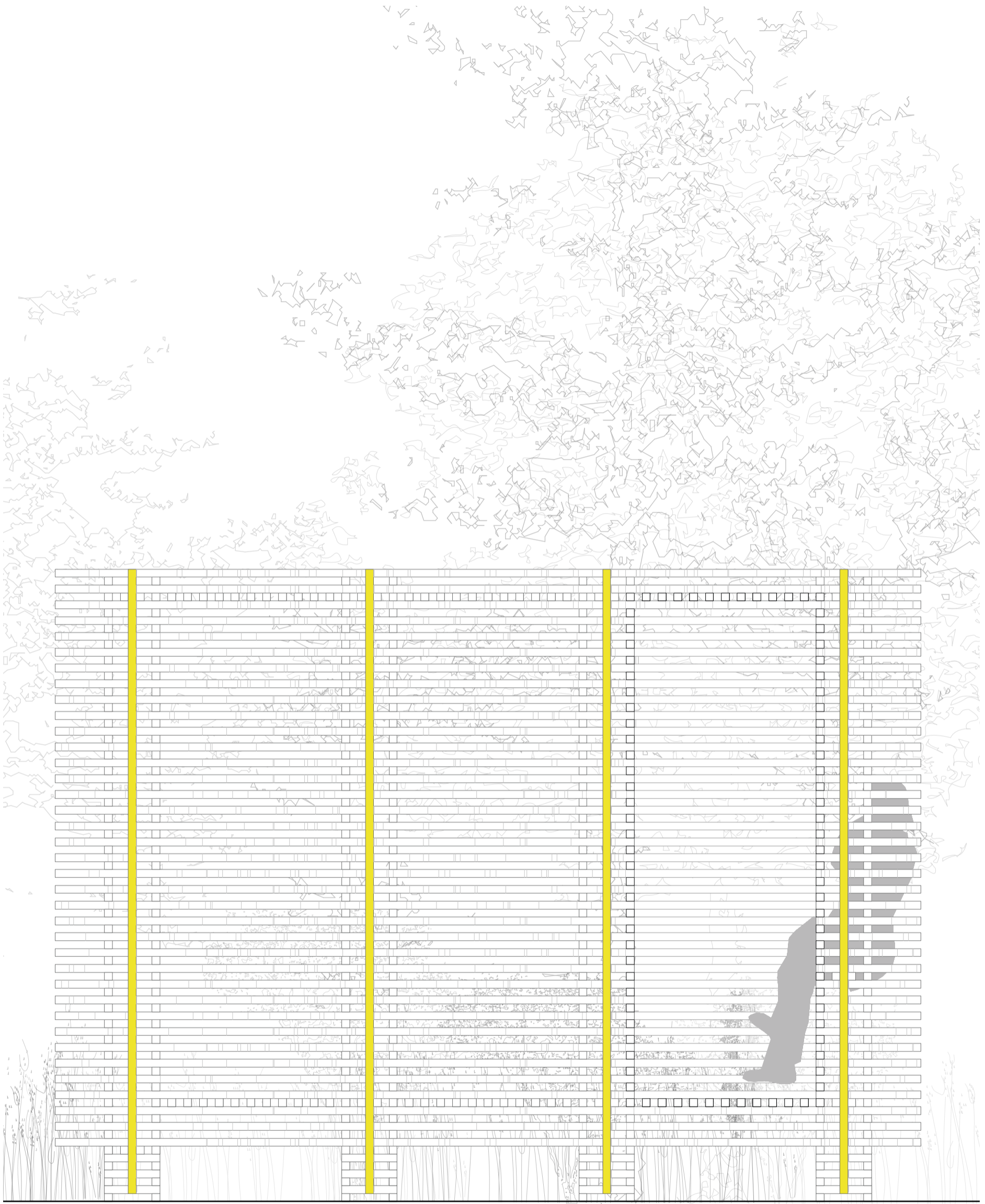

Cotations en mm

Façade Nord

Echelle graphique 1:20

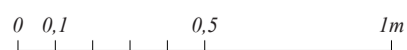



Vue 2 : depuis le chemin



Vue sur la réserve depuis la cabane

