

FESTIVAL DES CABANES ÉDITION 2022
ÉQUIPE SAJE - SITE #02

BOSQUET DE L'IRE

LIVRET SENSIBLE

LE MILIEU

p.4 **Le site** - localisation

p.5 **Le contexte** - enjeux & analyse

LE PROJET

p.6 **Les partis pris** - schémas & explications

p.7 **Pièces graphiques** - plans, coupes

p.10 **Insertions paysagères**

p.13 **Séquence narrative**

MILIEU - LE SITE

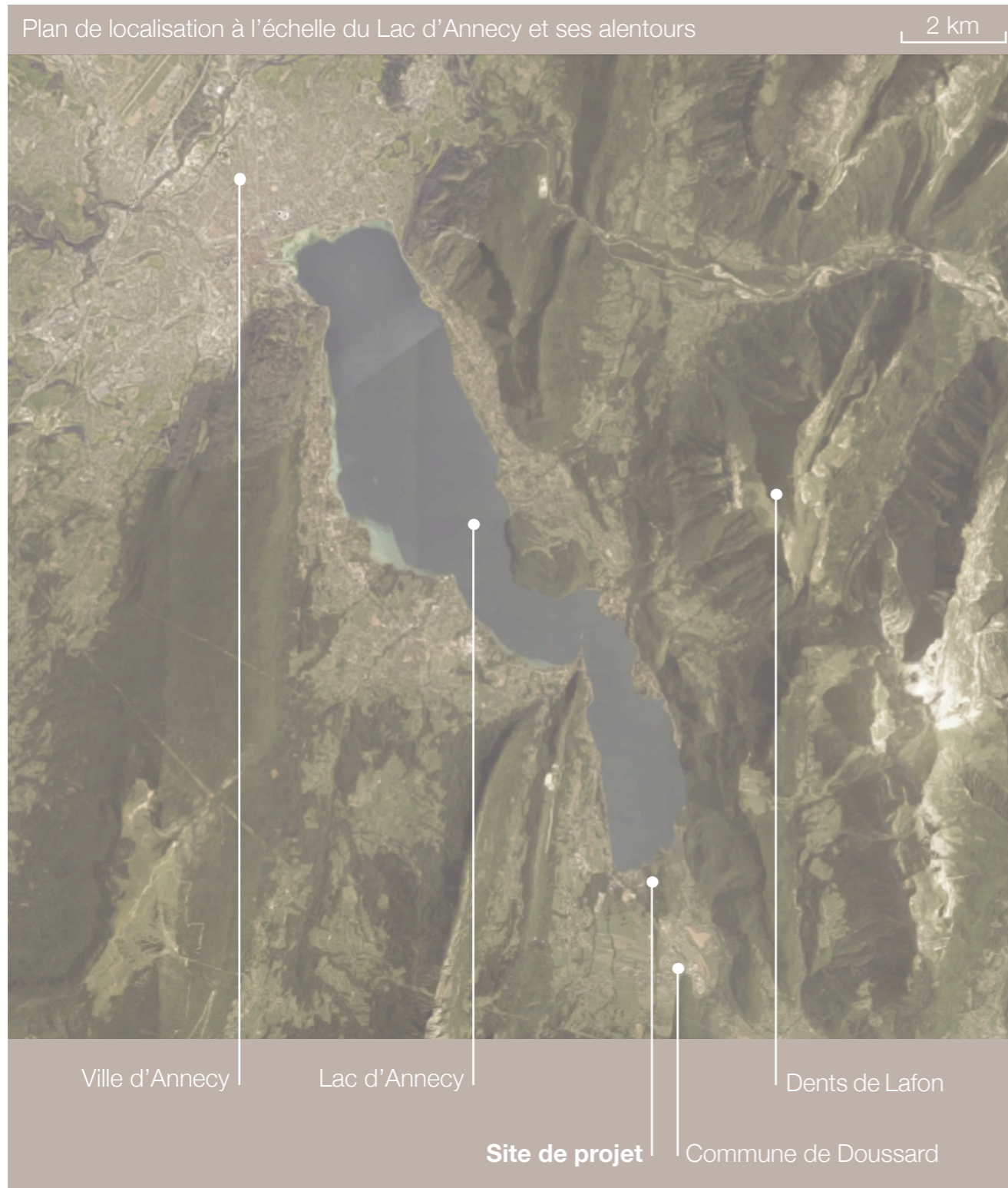

MILIEU - LE CONTEXTE

Nous sommes situés aux abords du lac d'Annecy, sur les méandre de la rivière de l'Ire, se déversant dans le lac.

Le site est traversé d'une promenade liant les différents bras de rivières dont l'Ire au lac. Cette promenade traverse la réserve naturelle protégée du « Bout du Lac », une zone en partie marécageuse occupée par de nombreuses espèces animales et végétales.

Plusieurs éléments y sont identifiables :

- la forêt - principalement composé de hêtres
- la clairières - dégagant la vue sur les grands paysages
- l'eau - modelant le paysage et apportant de la fraîcheur sur ses rives
- une biodiversité protégée - spécifique à la Réserve Naturelle du Bout du Lac
- des usagers - un site fréquemment pratiqué par des promeneurs, sportif et gardes forestiers
- des installations - une promenade sur ponton facilite la pratique du lieu pour les visiteurs et réduit leur impact sur la nature environnante

Le site de projet se trouve bordé entre la rivière de l'Ire et la promenade.

Ouverture de la clairière sur les paysages



Entre terre & ciel



Materialité environnante



PROJET - PARTIS PRIS

Un cheminement sensorielle:

- Une expérience visuelle: le visiteur découvre un paysage séquencé par des lames de bois verticales (dosses), le guidant vers la rivière. Lors du cheminement retour, il aperçoit des percées visuelles cadrant des éléments clés du paysage lointain et proche. Les dents de Lafond, et un bouleau au centre de la prairie.

- une transition sonore: l'entrée dans la cabanes se fait par la plaine calme et silencieuse menant au berges animé par le clapotis de l'eau

- une expérience corporelle: le promeneur est l'acteur de l'expérience, en cheminant dans la construction, touchant les piliers, se tournant vers la canopée.

Des matérialités qui émergent du site:

- L'écorce : présente sur les arbres du site, elle se retrouve sur les dosses qui constituent les poteaux de la cabane.

- Le bois scié: témoin de l'intervention de l'homme sur la matière, ce bois permet du contraste et le sciage permet les assemblages.

- Les galets : éléments de sols, marquant le chemin tel la route du petit poucet. Ils sont issus de la rivières ou il retourneront une fois le projet démonté



Monolithe lointain



Dualité d'atmosphère

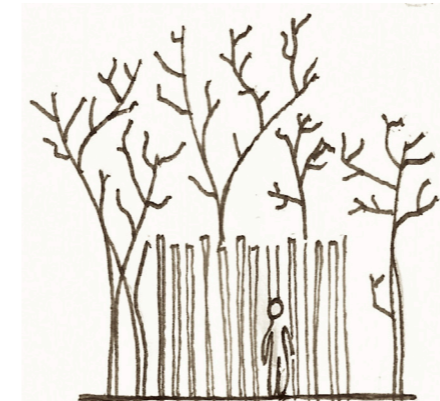

Reprise formelle de la forêt

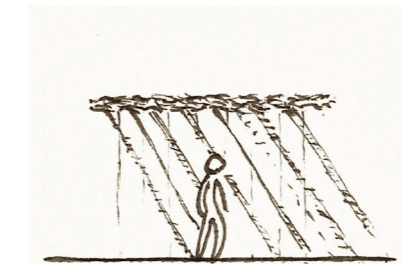

Canopée

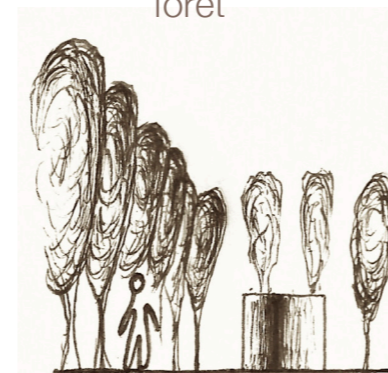

Intrigue



Porosité



Immersion totale



Eveil des sens visuels
Ouverture sur paysages

Vue sur les Dents de Lafond

Vue sur le bouleau dans la clairière

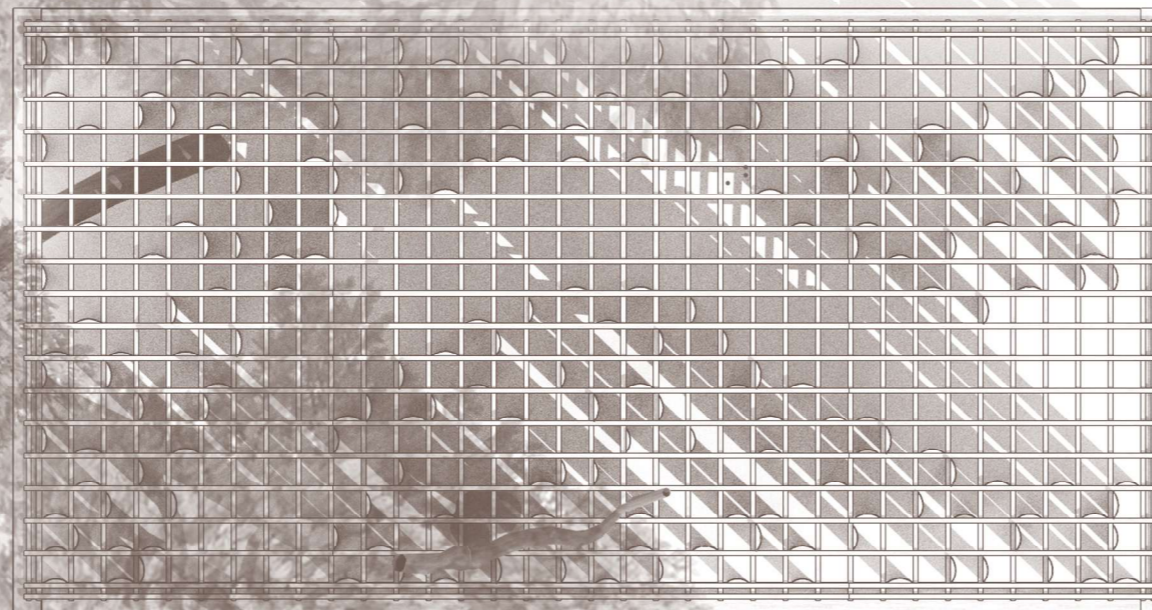



PROJET - ÉLÉVATION EST

Festival des cabanes édition 2022 - Equipe SAJE - Site #02

PROJET - ÉLÉVATION SUD





PROJET - INSERTION PAYSAGÈRE



PROJET - INSERTION PAYSAGÈRE



PROJET - INSERTION PAYSAGÈRE

PROJET - SÉQUENCE NARRATIVE

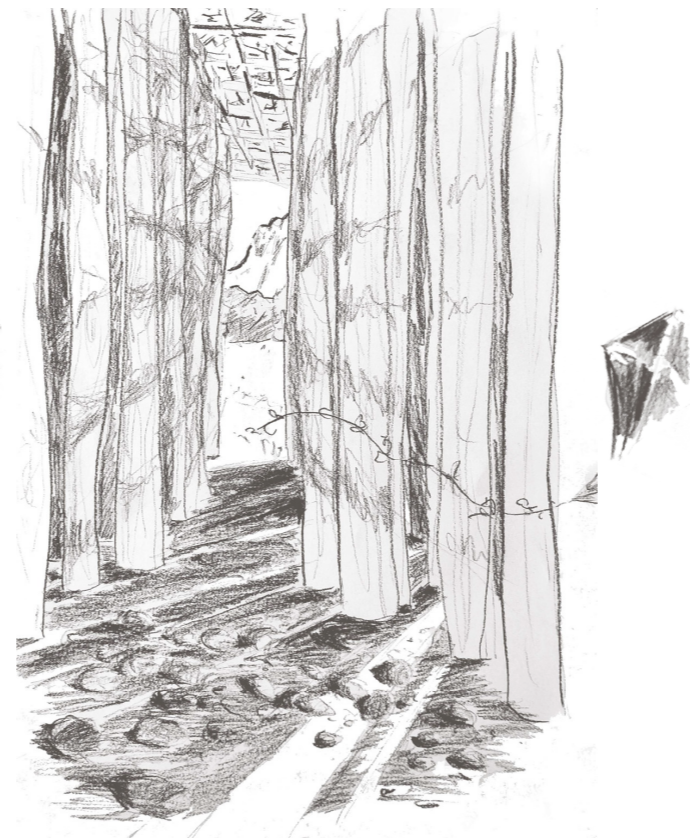

LIVRET TECHNIQUE

- p.15 **Pièces graphiques** - plans, coupes & élévations
- p.20 **Processus de construction** - schémas & explications
- p.21 **Détails & composants** - axonométrie éclatée, détails techniques & nomenclature
- p.22 **Maquette** - Photos & ambiances

ÉLÉVATION SUD - Ech. 1/20

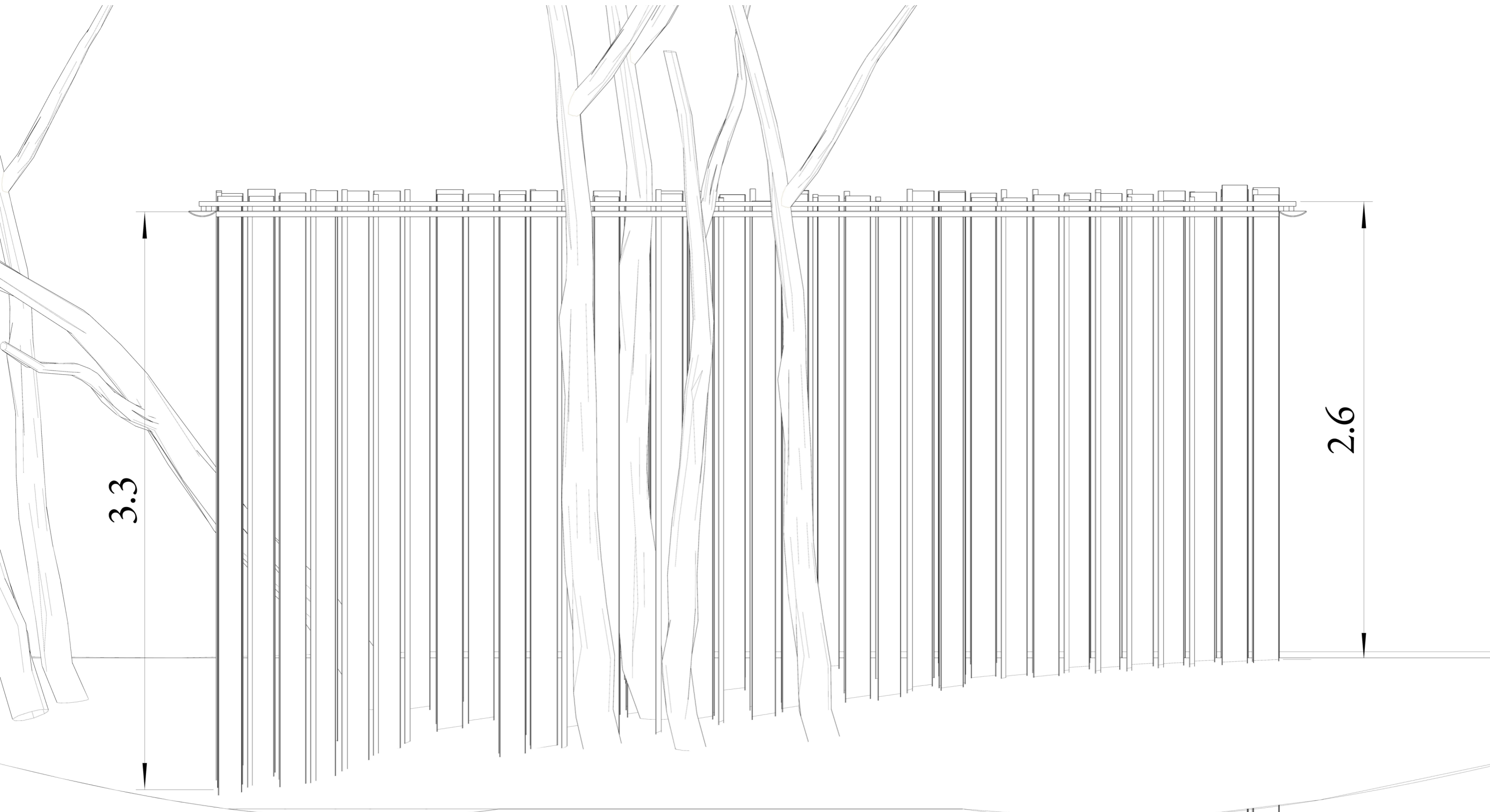

ÉLÉVATION OUEST - Ech. 1/20

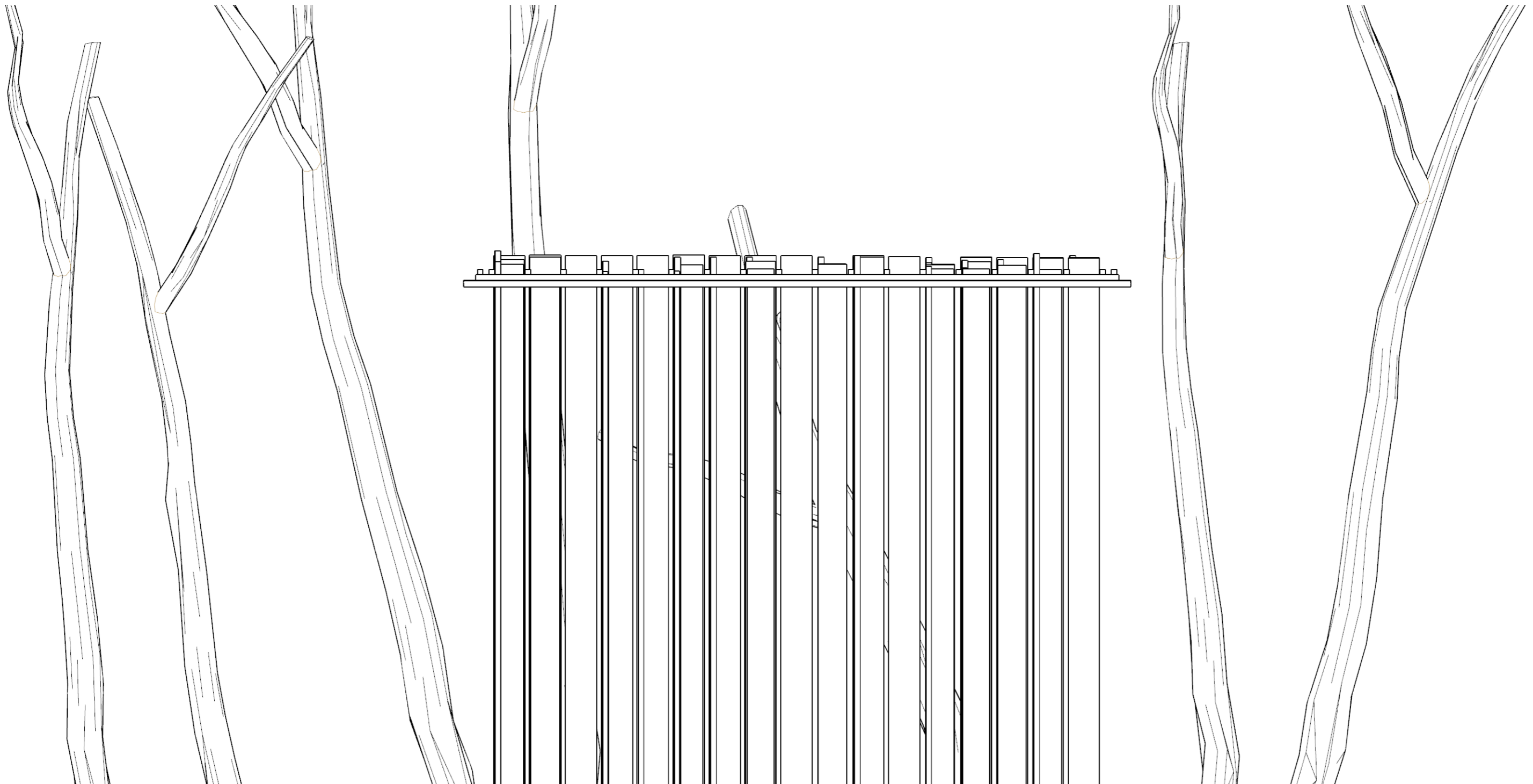

PLAN DE TOITURE/MASSE - Ech. 1/20

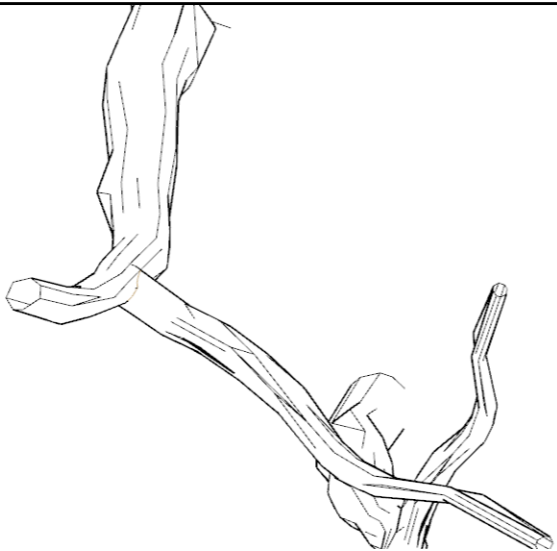
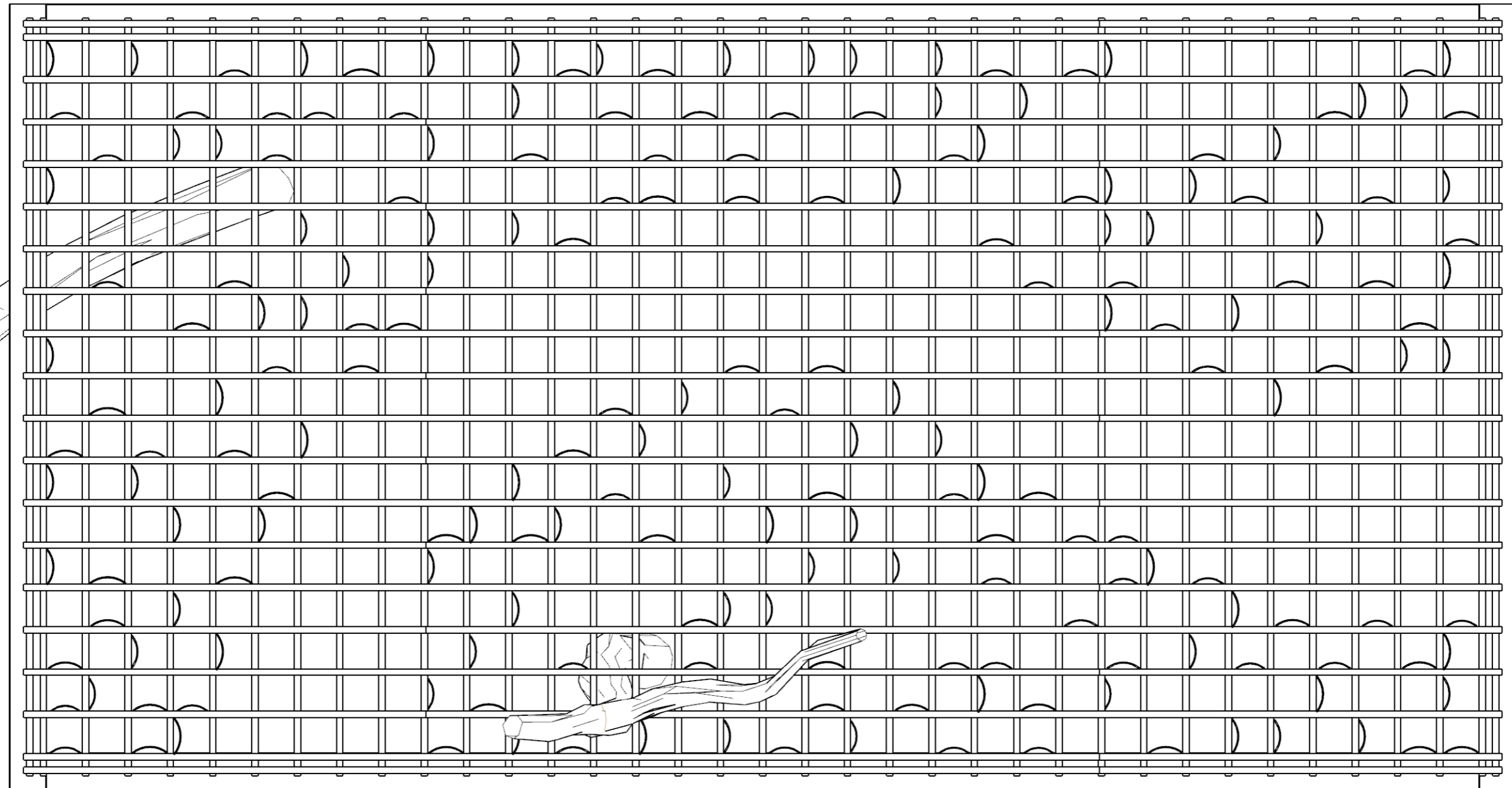

PLAN DE SOL - Ech. 1/20

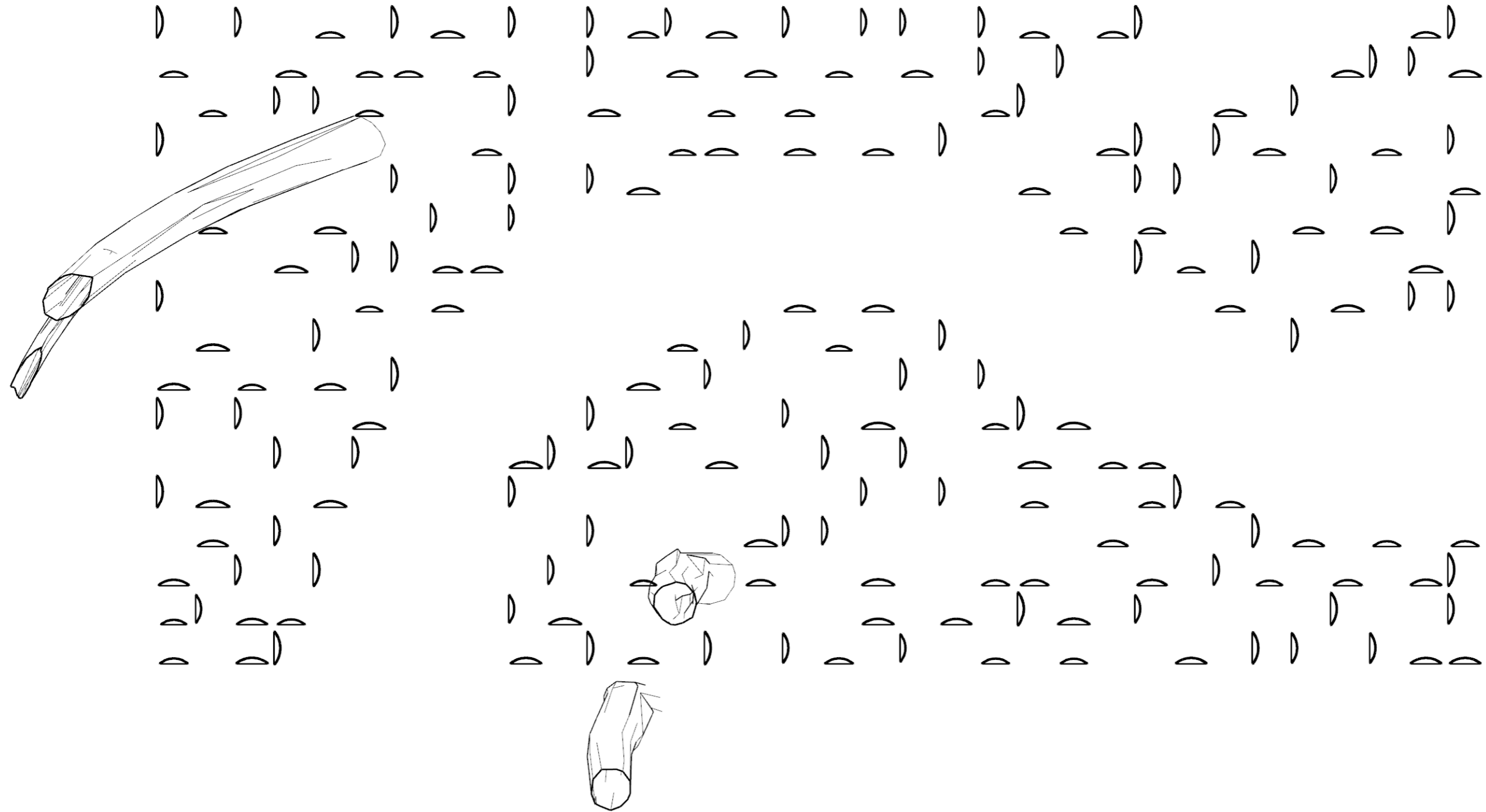
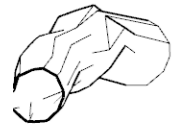

AXONOMÉTRIE

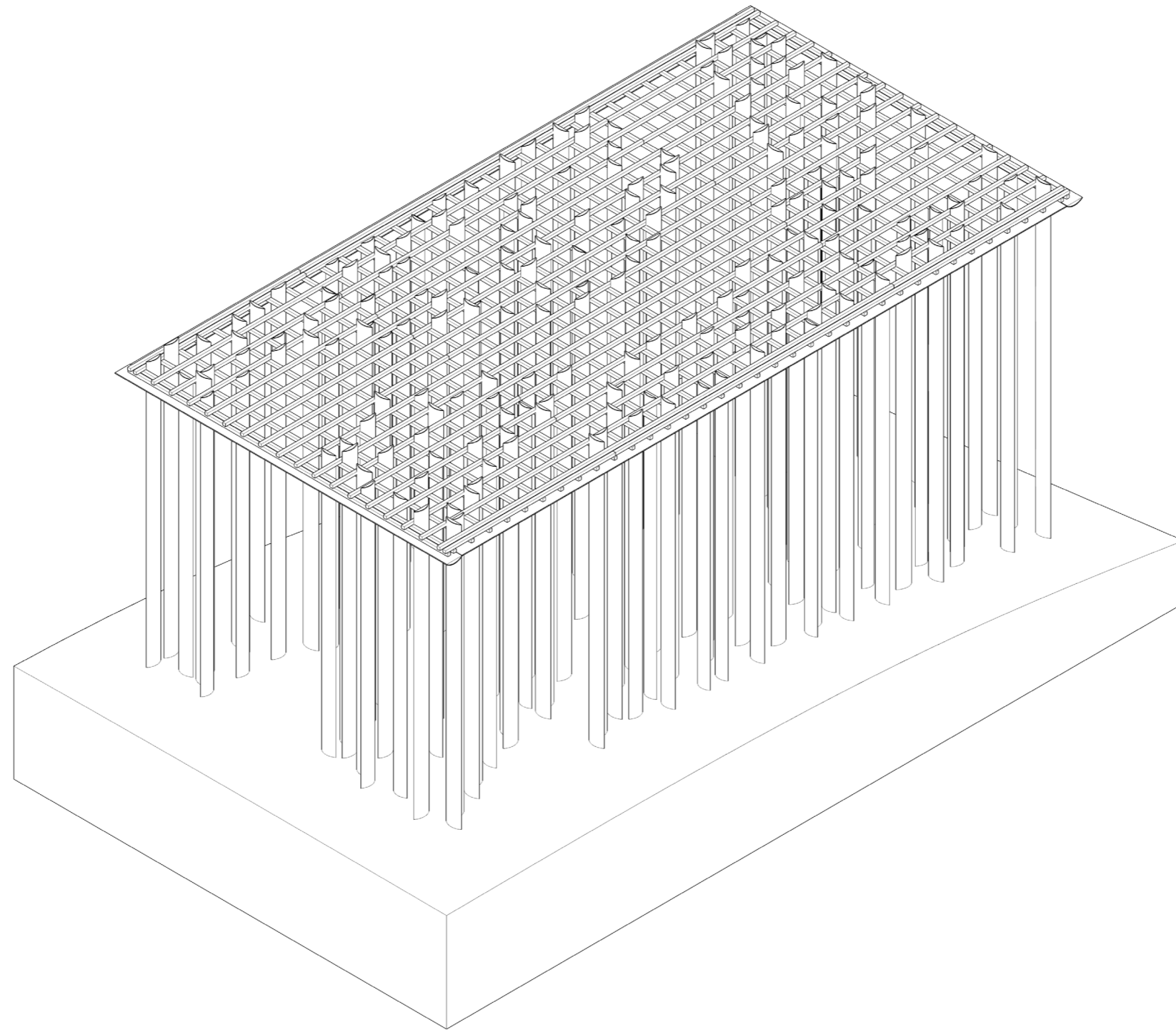

PROCESSUS DE CONSTRUCTION

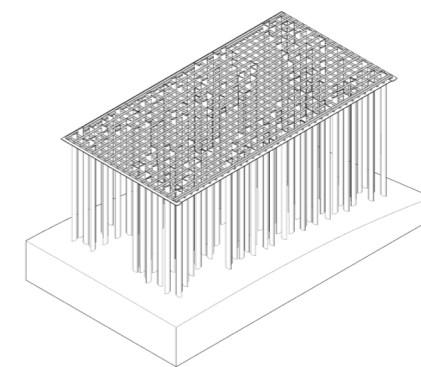
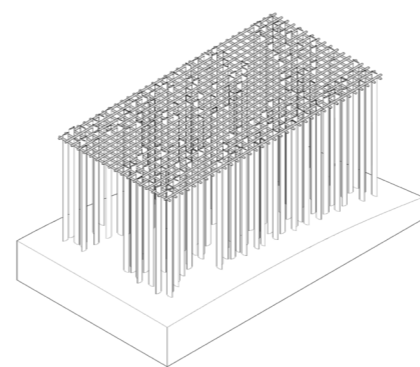
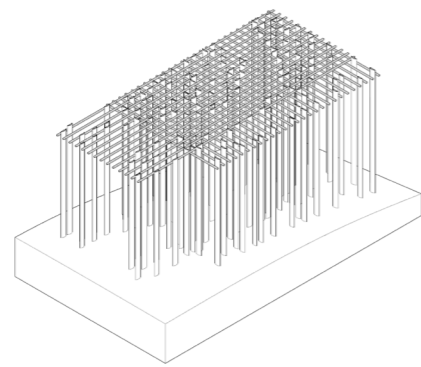
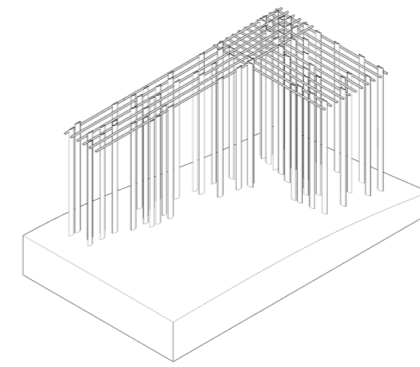
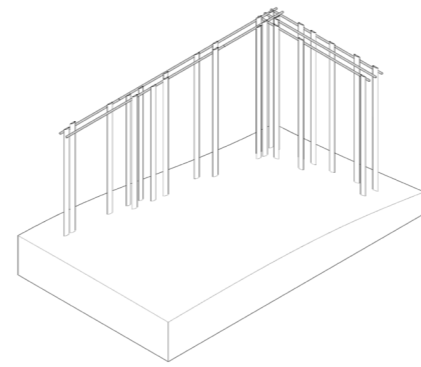
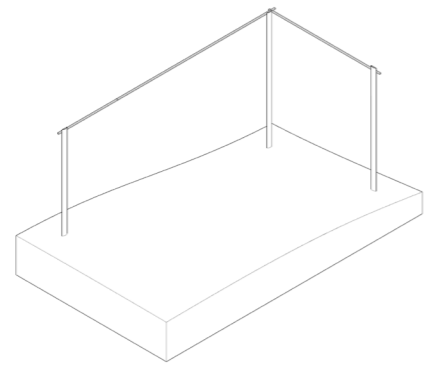

DÉTAIL, COMPOSANTS & NOMENCLATURE

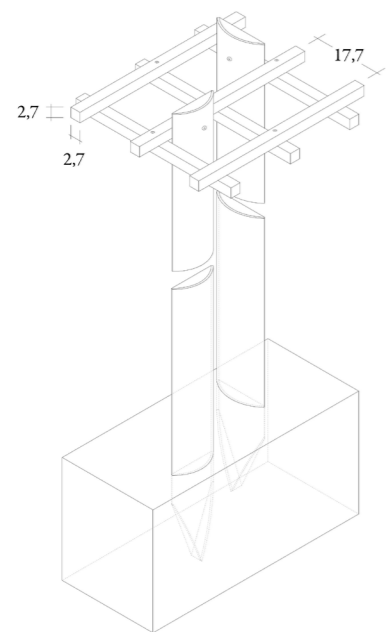

Détail d'assemblage structurel

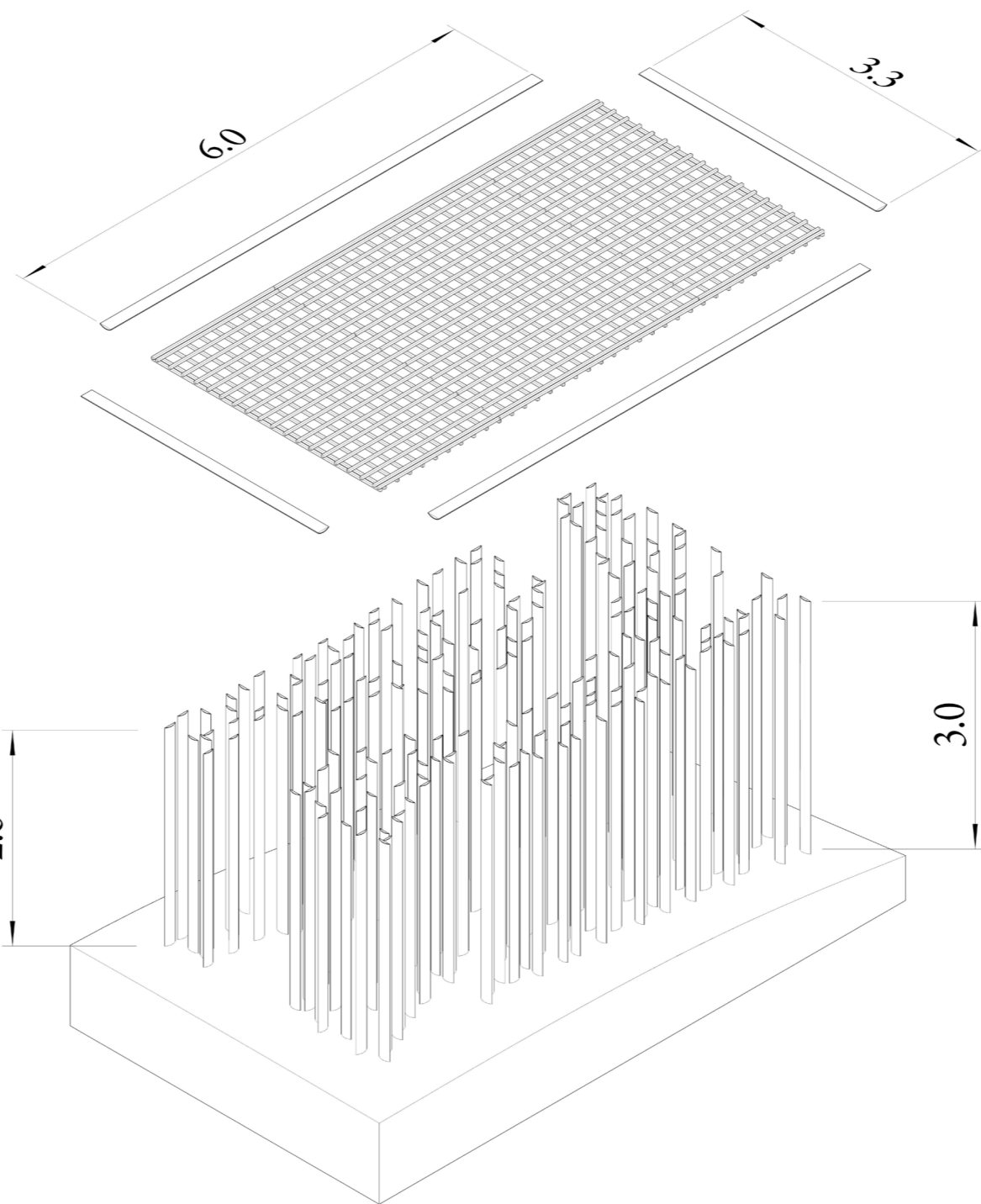

L'ordre de grandeur de 6m² de la cabane a été oublié lors du dimensionnement du projet. Cependant, si nécessaire, celui ci pourra être réduit d'un tier de chaque coté, permettant une cabane plus raisonnable de 9m² (2,2m de large et 4,1m de long).



DOSSE 3m - Largeur 10 à 15 cm - Nombre : 100<200

LITEAUX 3m - 27 x 27 cm - Nombre : 80

— **VISSES** 5cm - Nombre : 500

VOLUME TOTAL DE BOIS : 2,3 m³

MAQUETTE - Ech. 1/10



