

LA CABANE TRAVERSES DE PAYSAGE

“ Filtrer le paysage
pour mieux dévoiler l’horizon “

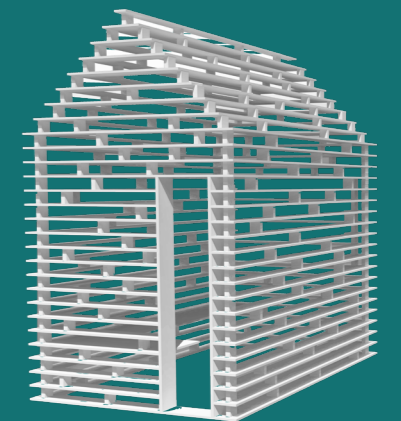

CARNET CONCEPTUEL

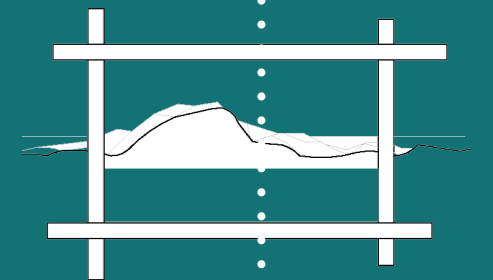
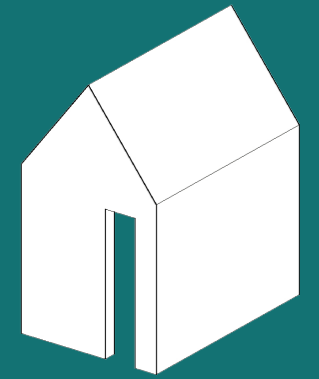

LOCALISATION DE LA CABANE

ATTIGNAT-ONCIN, MOLLARD FAVIER
45.503373° 5.773254°



PLAN MASSE 

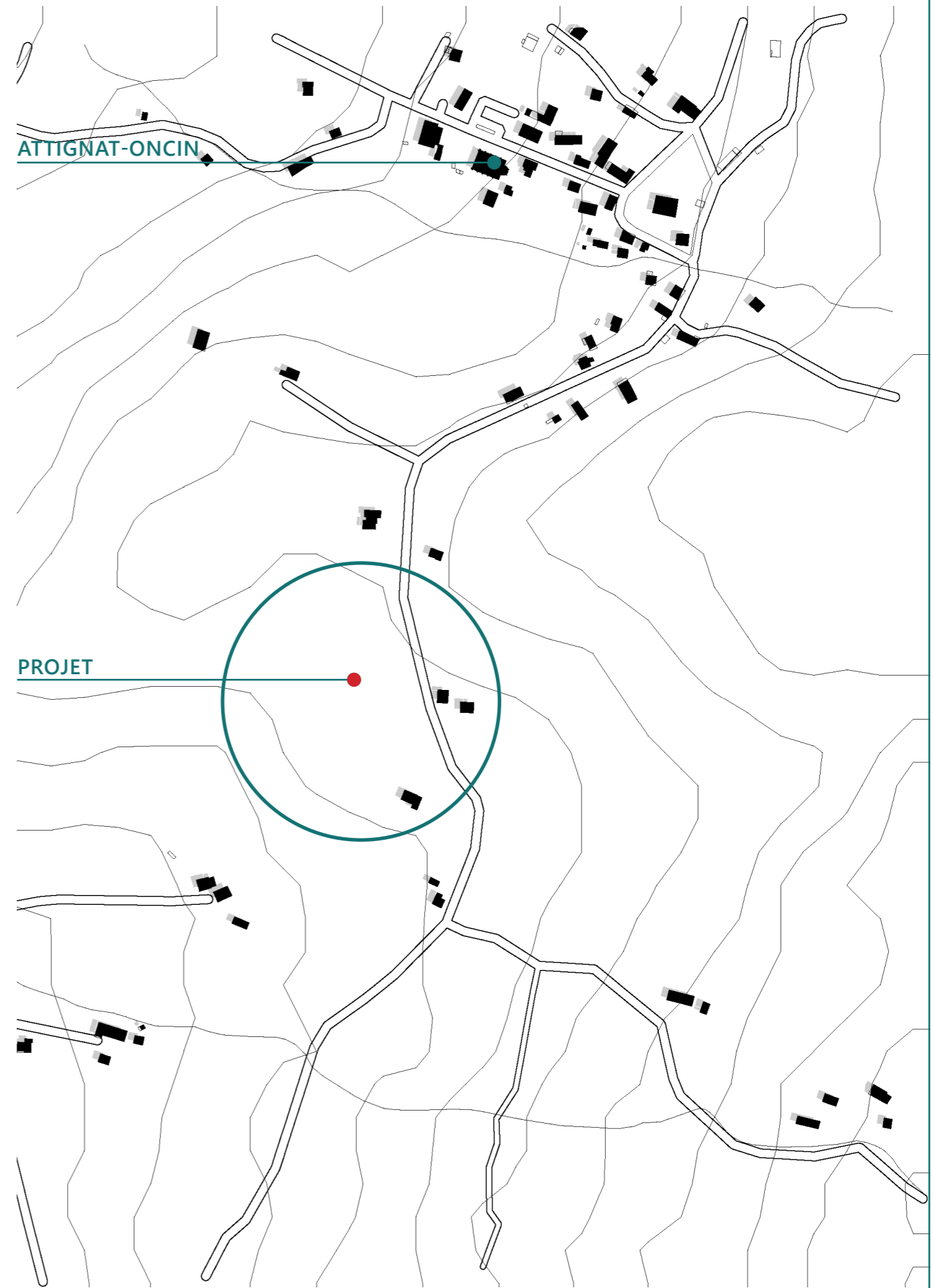

PLAN SITUATION 

PROGRESSION DANS L'ESPACE

PARCOURS & CHEMINEMENT

Le projet se situe au sud de la commune d'Attignat-Oncin, au sommet d'une butte offrant un magnifique point de vue sur les massifs de la chartreuse.

La cabane s'aperçoit depuis la route, comme un objet intrigant et léger, changeant en fonction de son point de vue, et invitant le visiteur à le contempler et ainsi monter au sommet de la butte. Après un cheminement travaillé au sol délimitant le parcours, on arrive face à la cabane, mettant en valeur le paysage à travers ses points de vues, ses cadrages, son orientation ainsi que son mode de construction.

La cabane, construite en strates horizontales, constitue un filtre au paysage permettant de le dévoiler. Des cadrages se forment en fonction des différents points de vues des spectateurs, découpant et délimitant chaque morceau de paysage. Ce mode de construction, résultant à la fois d'un système répétitif et d'une composition «aléatoire» permet une interaction entre le visiteur, la cabane et le paysage proche et lointain.

L'entrée de la cabane est une faille désaxée dans laquelle le visiteur doit de glisser, l'obligeant ensuite à faire un quart de tour pour se retrouver face à l'ouverture principale, un cadrage orienté au sud vers un paysage lointain. Il a ensuite le choix de s'asseoir, seul ou à plusieurs, dans cette cabane filtrante, le replaçant au centre de la vallée : un lieu de repos et de contemplation, un point de vue convivial et ouvert ou encore lieu singulier et poétique en fonction de l'interprétation de chaque visiteurs.



STORY BOARD

DÉCOUVERTE DU PARCOURS

CHEMINEMENT

Le parcours depuis la route en contrebas jusqu'au sommet de la colline vient s'enrouler autour de cette butte, à travers champs.

Depuis la route, la cabane apparaît comme un objet intrigant, peu reconnaissable posé au sommet de sa butte.

Puis des marches de bois appellent à la curiosité et à déambuler le long de ce chemin. Une marche, puis deux, puis plus loin quelques une... appellent le visiteur à continuer son cheminement. On se retourne et perd de vue la cabane.

La découverte paraît alors, évanescence et discrète. C'est la redécouverte, la cabane réapparaît au point culminant, sous un autre point de vue : l'évidence apparaît quant à l'implantation de la cabane.

En s'approchant, le paysage est filtré par les traverses horizontales qui composent cette cabane. Son dessin léger et vaporeux décompose sa lecture structurelle, ainsi que celle du paysage filtré à travers changeant pas à pas.

Puis, c'est en la pénétrant que le paysage apparaît. Une vue à 250°, le massif de la Chartreuse est cadré et souligné... Et l'horizon, en fond.



STRATES PAYSAGÈRES ET HORIZON

DETAIL DU PAYSAGE - JUSTIFICATION HORIZONTALITÉ

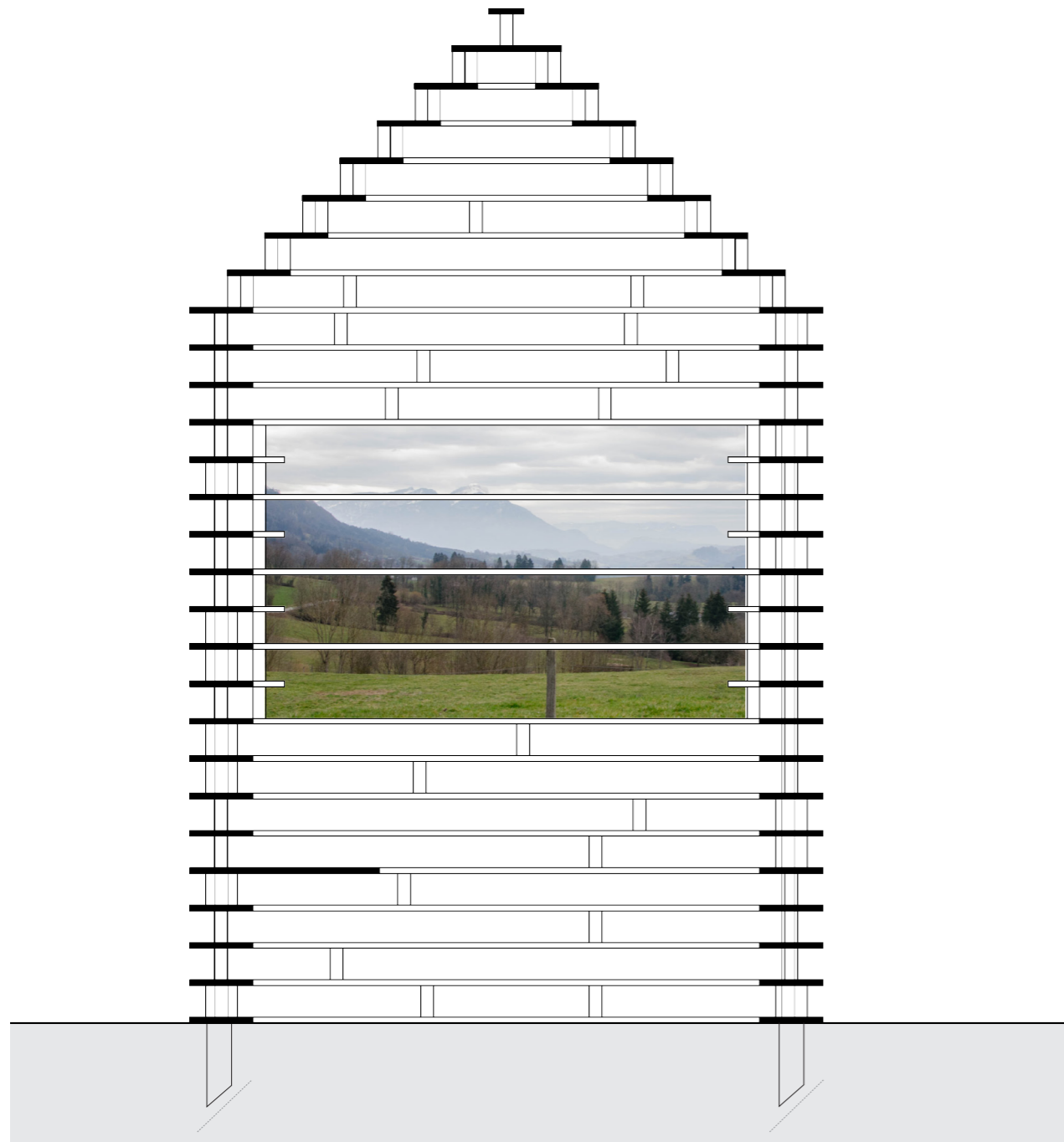

CADRAGE - MISE EN VALEUR DE L'HORIZON
COUPE - Ech. : 1/20^{ÈME}

STRATE DE SITE PROCHE





JEUX DE STRUCTURE

LUMIÈRES & TRANSPARENCES

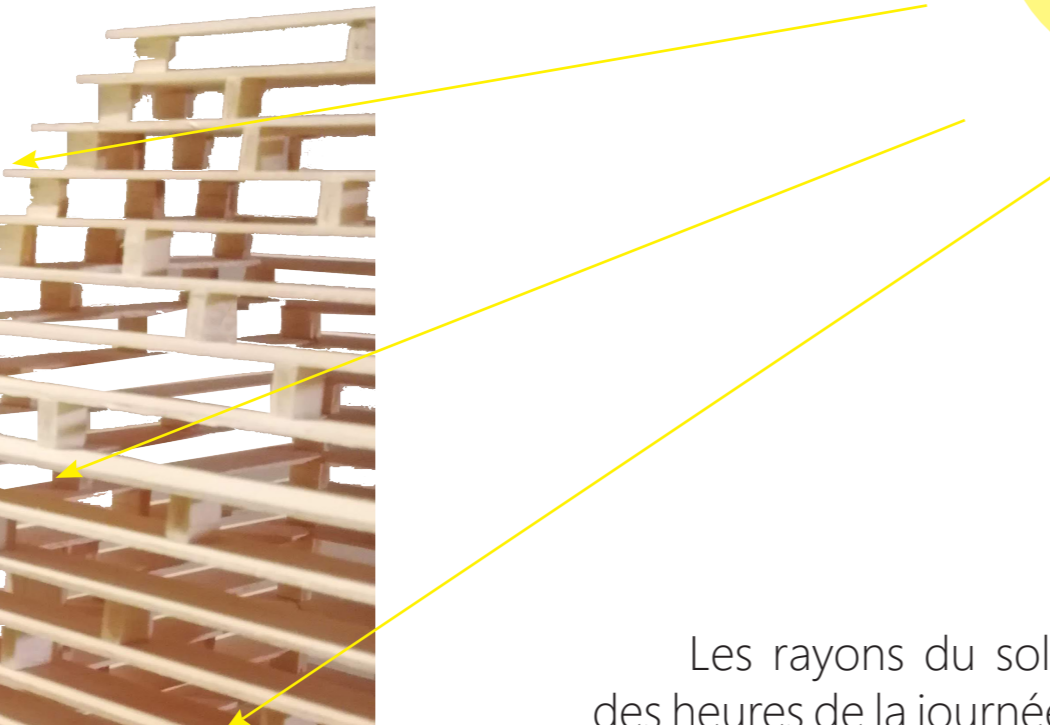
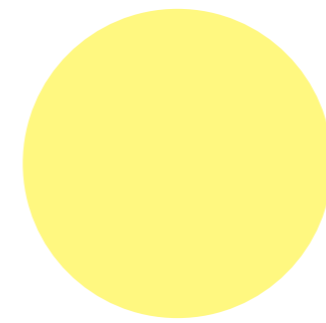

Les rayons du soleil en fonction des heures de la journée et des saisons dessineront des ombres au sol et dans la cabane.

L'ambiance singulière favorisant la méditation et la contemplation du paysage seront la parti pris de ce projet.

Dans une envie de résilience aux modes de vies actuels stressants et inhumain, ce lieu de calme et d'observation permettra de se retrouver seul ou entre amis.



DESSIN DE LA CABANE

FONCTIONNEMENTS, PLANS & FACADES

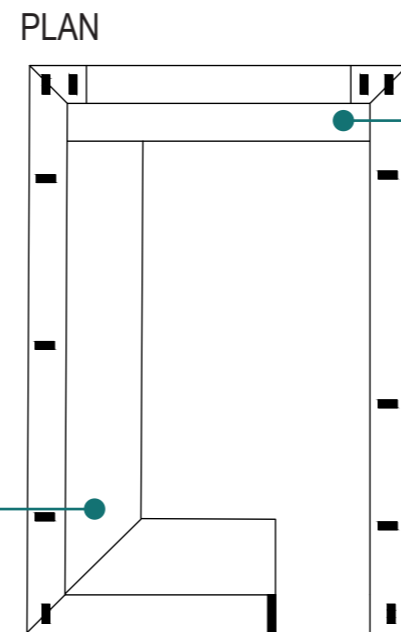
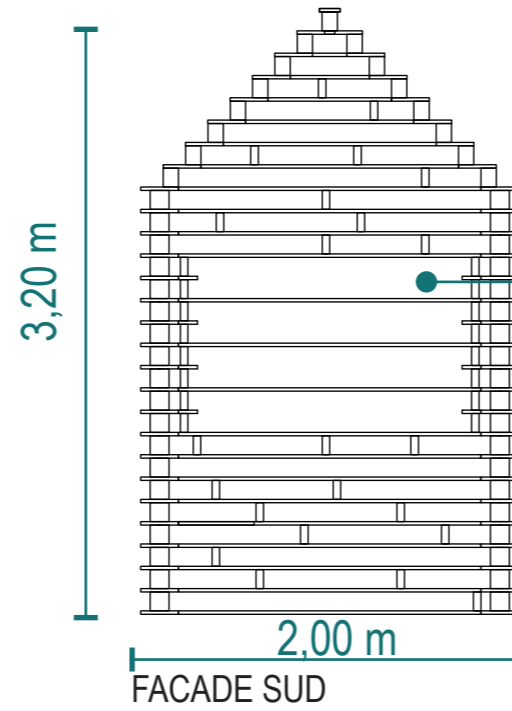
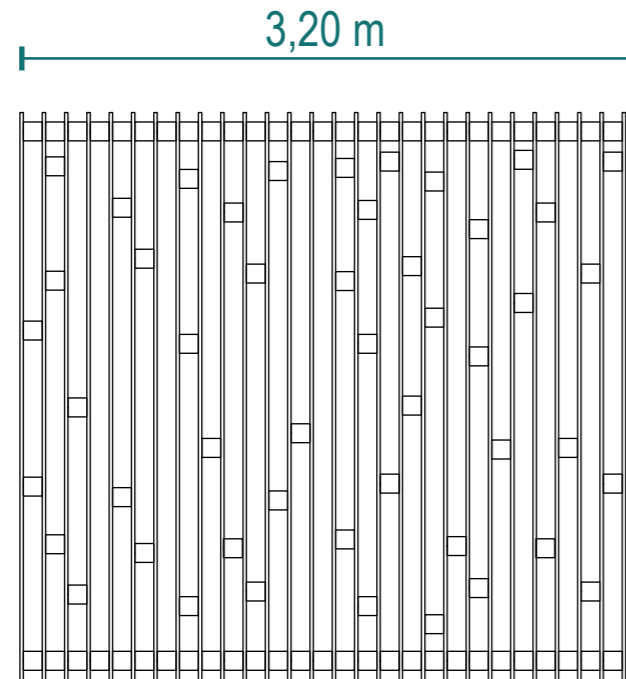

OUVERTURE
1,40 x 0,92 m

APPUI DE FENÊTRE
linéaire de 0,6 x 4,5 m

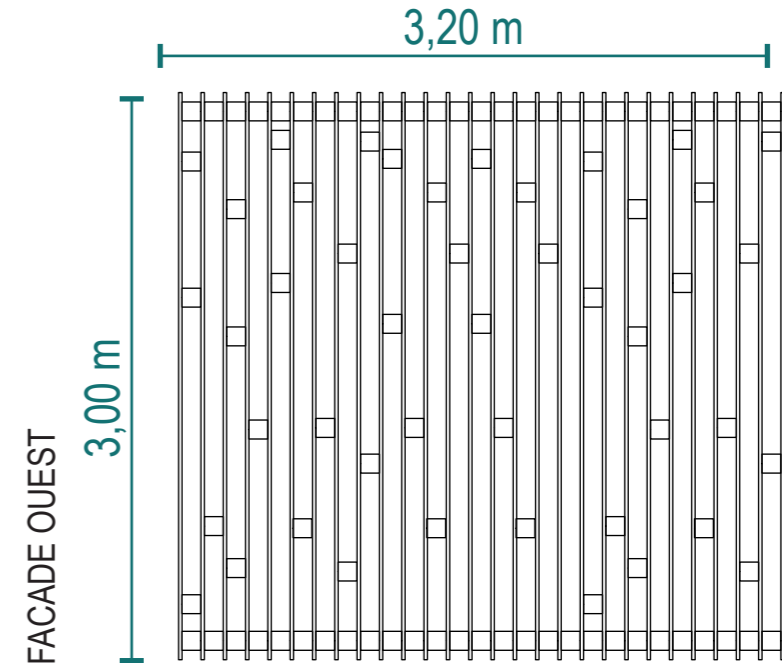

ASSISE
linéaire de 0,6 x 4,5 m

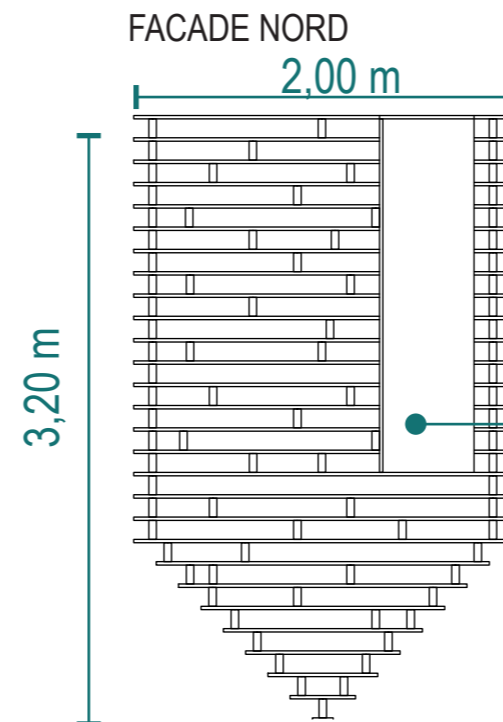

FAILLE D'ENTRÉE
1,86 x 0,5 m

1,86 m

STRATES DE LA CABANE

Ech. : 1/50^{ÈME}

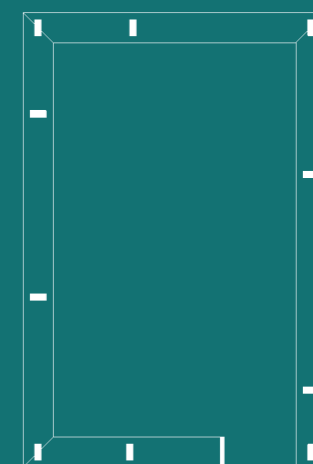
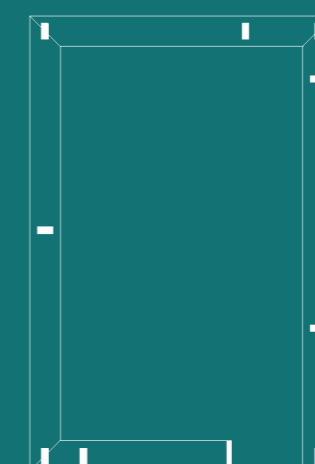
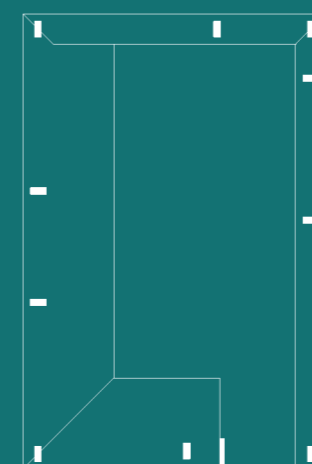
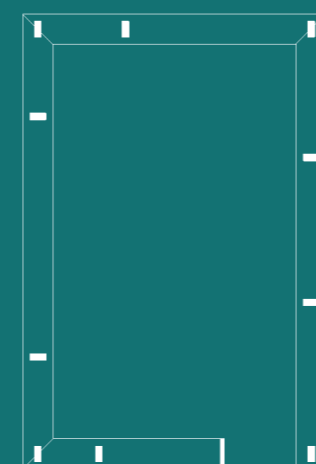
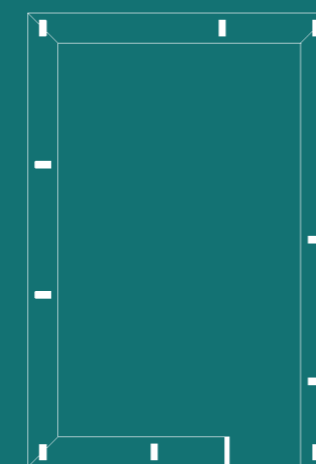
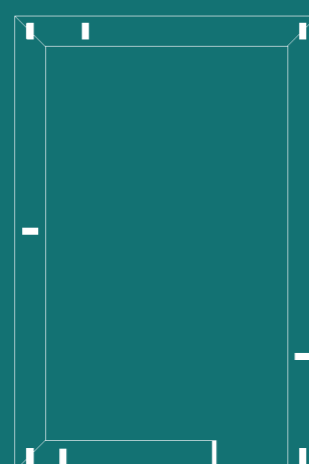
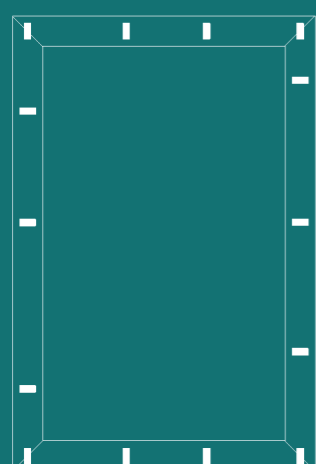
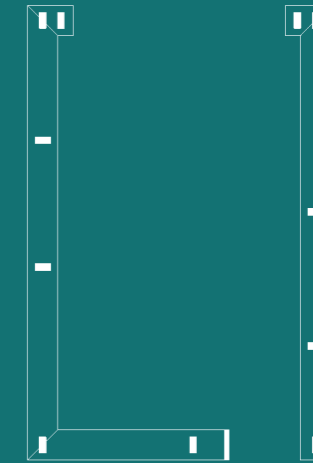
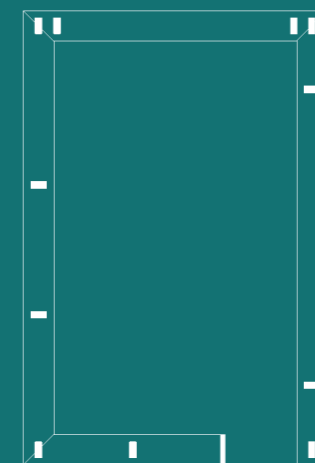
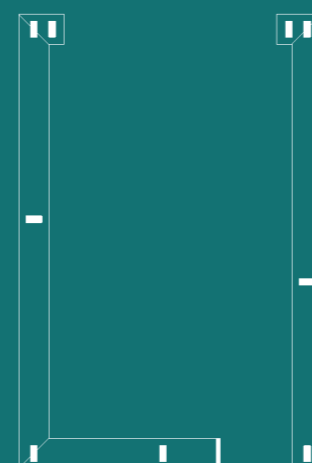
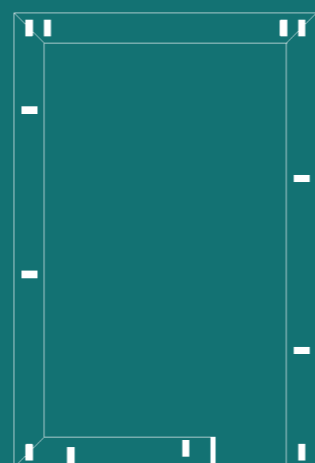
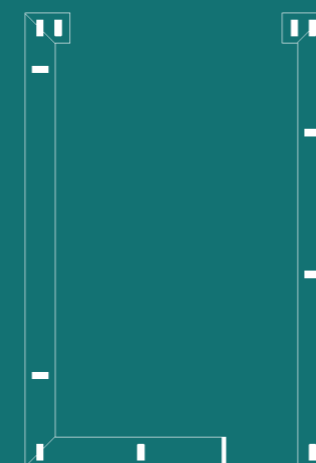
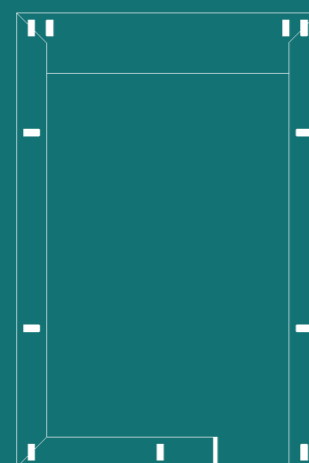
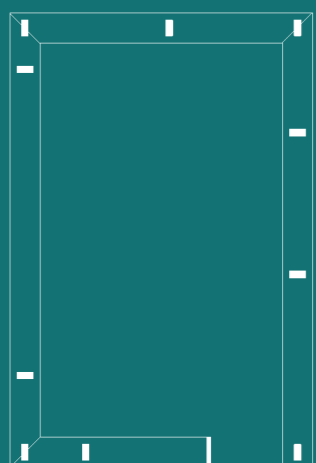
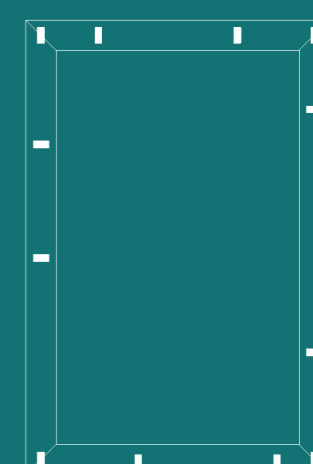
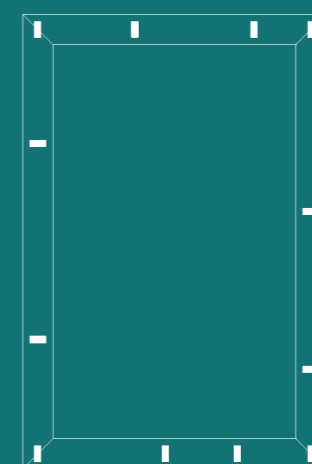
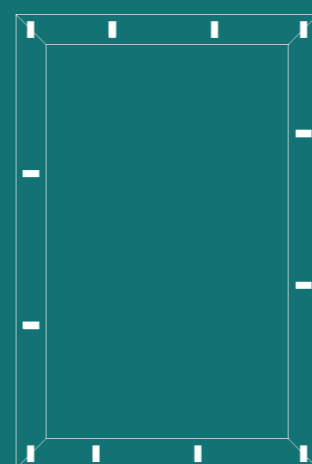
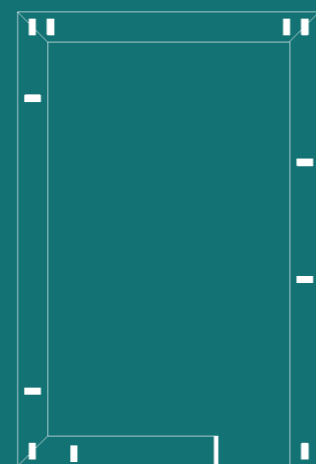
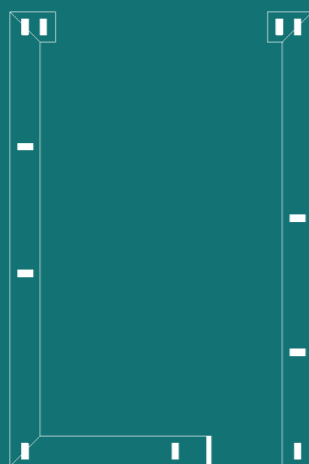
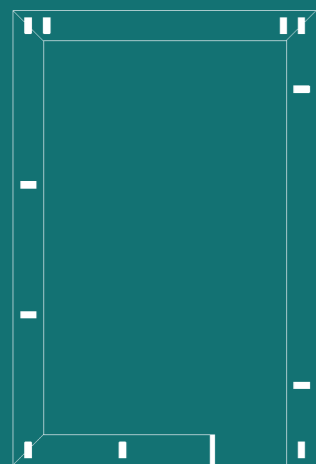
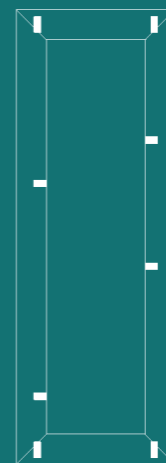
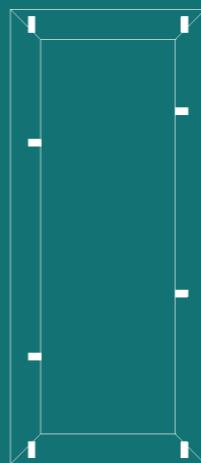
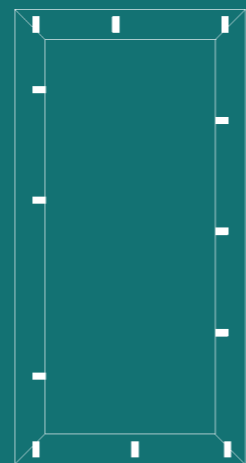
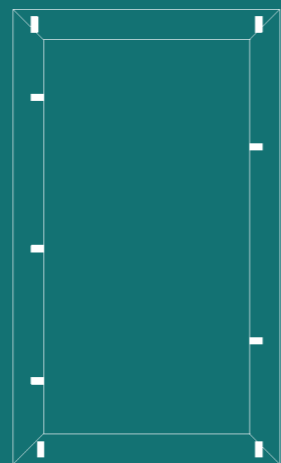
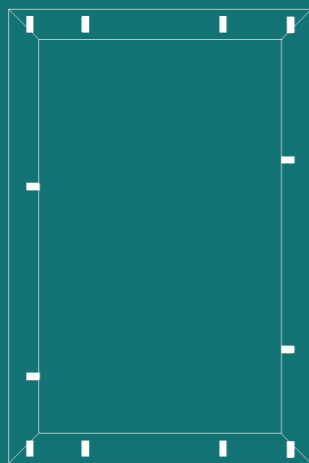



STRATIFICATION DU SOL AU CIEL - DE L'ARBRE AU BOIS, LIEN ENTRE LA TERRE ET L'AIR

