



# TETENL'AIR



**FESTIVAL DES CABANES 2020**

SITE N°1 – CANYON DE LA MINE  
EQUIPE CCLC – CAHIER II

La cabane prend place dans un milieu foisonnant de sons, d'odeurs, d'ambiances. Des troncs élancés forment un milieu dense qui ne laisse pas entrevoir de panorama. Un chemin traverse cette forêt, des marcheurs grimpent ou descendent et en contrebas, un ruisseau suit son cours.

L'idée de ce projet est de proposer une pause, d'inviter à prendre un souffle dans la densité de la vie. Ainsi, la cabane a pour but de pousser le marcheur à prendre le temps de quitter ses pieds du regard et à s'ouvrir au ciel ; la tetenlair.

Changer de point de vue permet de se recentrer sur les sons et ambiances ; d'apercevoir, peut-être, un écureuil roux sauter d'une branche ou d'entendre une sitelle torchepot descendre d'un tronc.

Liaison entre le parcours de la forêt et la cabane, l'escalier, composé de simples sections de bois, s'inspire des marches de sentier afin de permettre cette transition entre randonnée et repos. Vient alors l'entrée qui se détache du volume principal et appelle le curieux à s'y aventurer.

La forme monolithique de la cabane, ouverte vers le ciel, appuie la verticalité des troncs. Elle propose alors de se couper du monde face au ballet des branches.

En utilisant deux sections de bois différentes pour le bardage, la cabane offre un aspect texturé sur l'extérieur s'adaptant à son environnement tout en permettant une peau lisse à l'intérieur pour accompagner la vue.

La reconnexion au milieu est accentuée par la présence d'un filet : le promeneur s'allonge au-dessus d'un sol vivant et porte son regard vers le haut. Il est alors plongé dans ce point de vue souvent oublié.

La structure se veut être simple et lisible tout comme la forme qu'elle représente. Ainsi l'ensemble de la cabane repose uniquement sur huit points ancrés au sol permettant d'impacter au minimum les équilibres locaux. Sur cette structure primaire vient s'apposer une autre, secondaire, permettant de fixer les panneaux de bardage ainsi que le plancher. L'ensemble des tasseaux de ceux-ci, fixés entre eux, forment un diaphragme de contreventement participant à la stabilité de l'ouvrage.

Chaque élément trouve son utilité structurelle tout en participant à l'ambiance générale. Cela s'explique par une volonté de montrer une certaine réalité constructive, et ainsi créer un équilibre entre logique technique, volonté architecturale et sensibilité.



### A LA CROISÉE DES CHEMINS

Le chemin Saury rencontre le ruisseau de la Mine. Les troncs filent vers le ciel et entourent le promeneur et le canyoneur de retour de leurs expériences. Une verticalité se détache des autres.

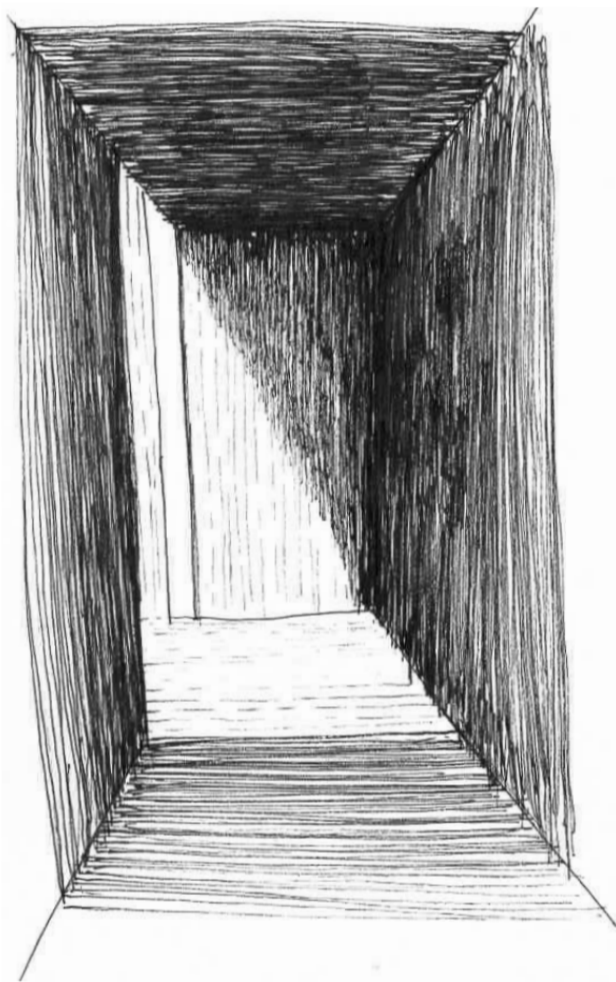

### LA HALTE

Le curieux se laisse happer et gravit les quelques marches permettant de l'extraire du sentier. Il s'insère dans un espace étroit et couvert. Les parois de bois brut qui l'entourent et lui font face ne laissent entrevoir de paysage. Une lumière émerge plus loin et l'invite à avancer.

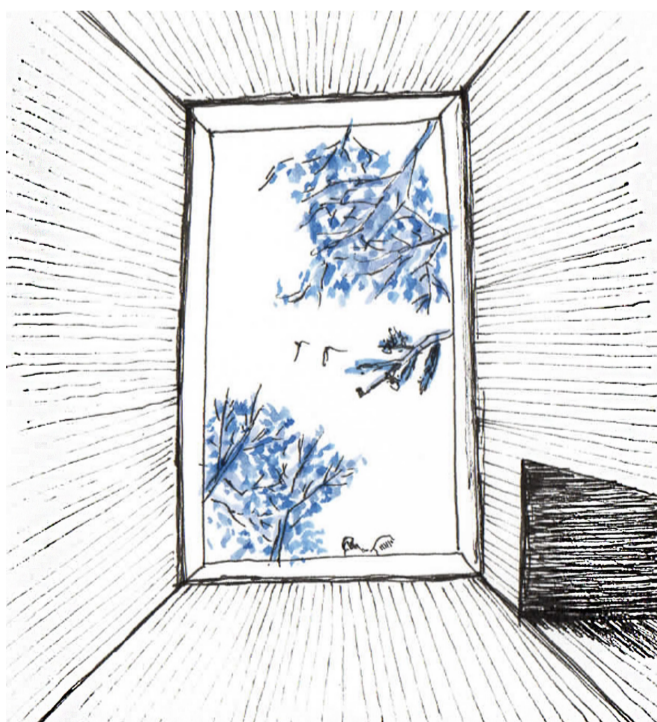

### L'ÉVEIL DES SENS

Une vue du ciel s'offre alors soudainement. Un filet tressé permet de s'allonger pour s'adonner un instant à la contemplation. La cabane offre alors à celui qui s'y aventure un moment de calme permettant de se concentrer sur les sons et odeurs émanant de la forêt se réveillant d'une fraîche averse.

## SECTIONS 80X100MM

### POTEAUX/ TRAVERSES

3 unités de 4ml  
 7 unités de 3.5ml  
 3 unités de 3ml  
 2 unités de 2.5ml  
 1 unités de 2ml

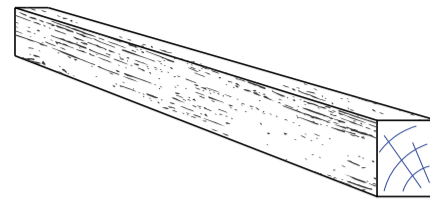

## PLANCHE 27X140MM

### FIXATION BARDAGE

2 unités de 4ml  
 1 unités de 2.5ml

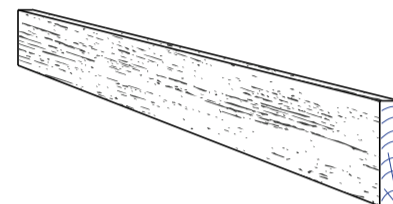

## SECTIONS 40X100MM

### LAMBOURDAGE PLANCHER

3 unités de 3ml  
 1 unités de 2.5ml  
 1 unités de 2ml

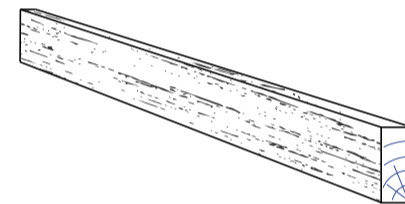

## SECTIONS 40X60MM

### BARDAGE/ PLANCHER

66 unités de 3.5ml  
 39 unités de 3ml  
 46 unités de 2.5ml

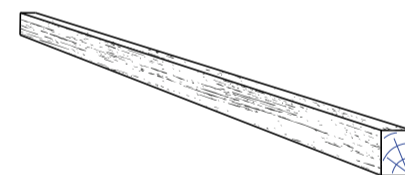

## SECTIONS 40X40MM

### BARDAGE/ COUVERTURE

66 unités de 3.5ml  
 39 unités de 3ml  
 46 unités de 2.5ml

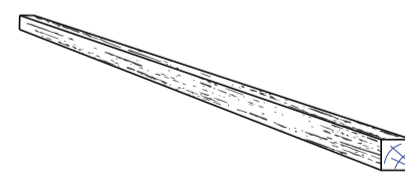

## NOMENCLATURE DES MATERIAUX UTILISÉS





# TETENL'AIR



**FESTIVAL DES CABANES 2020**

SITE N°1 – CANYON DE LA MINE  
EQUIPE CCLC – CAHIER II

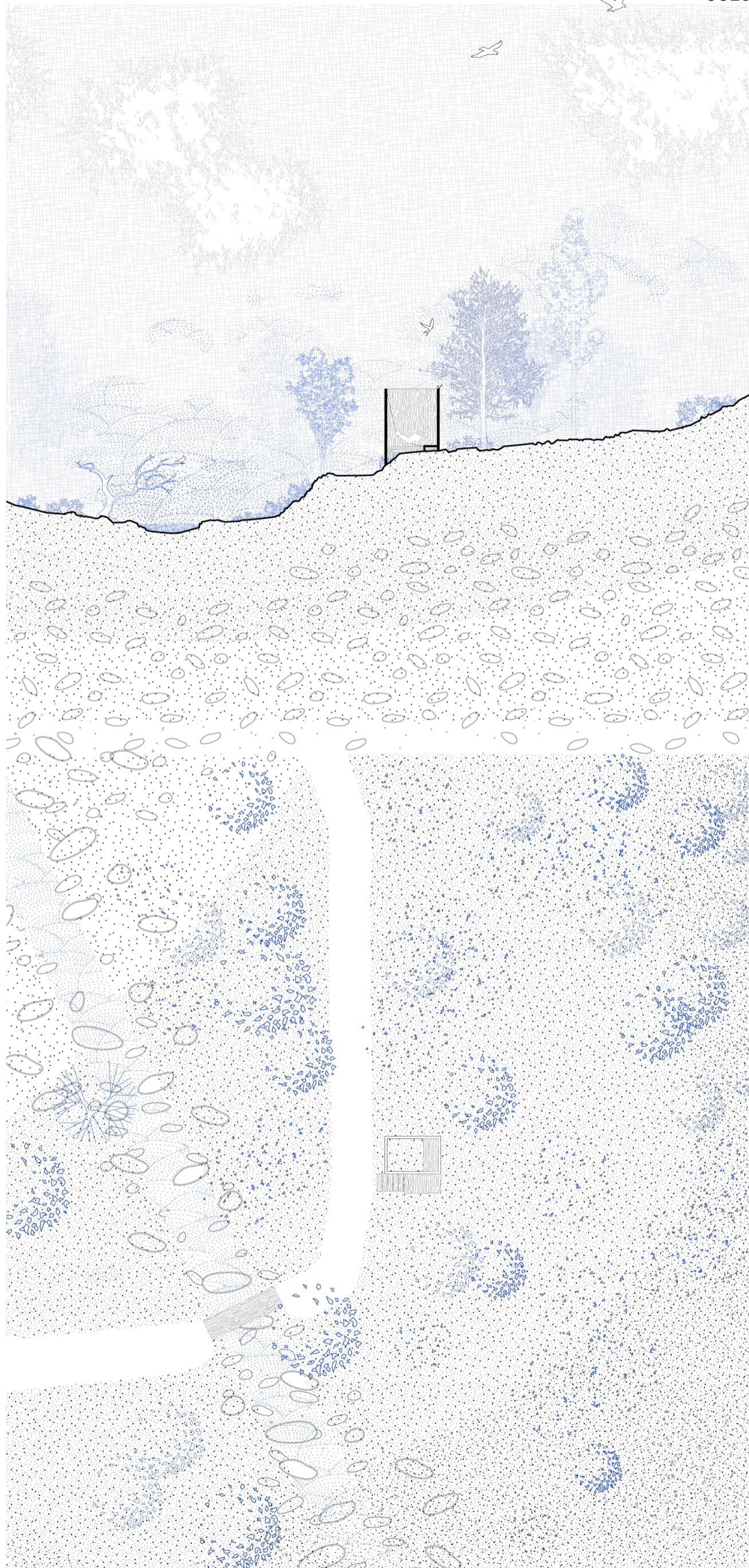

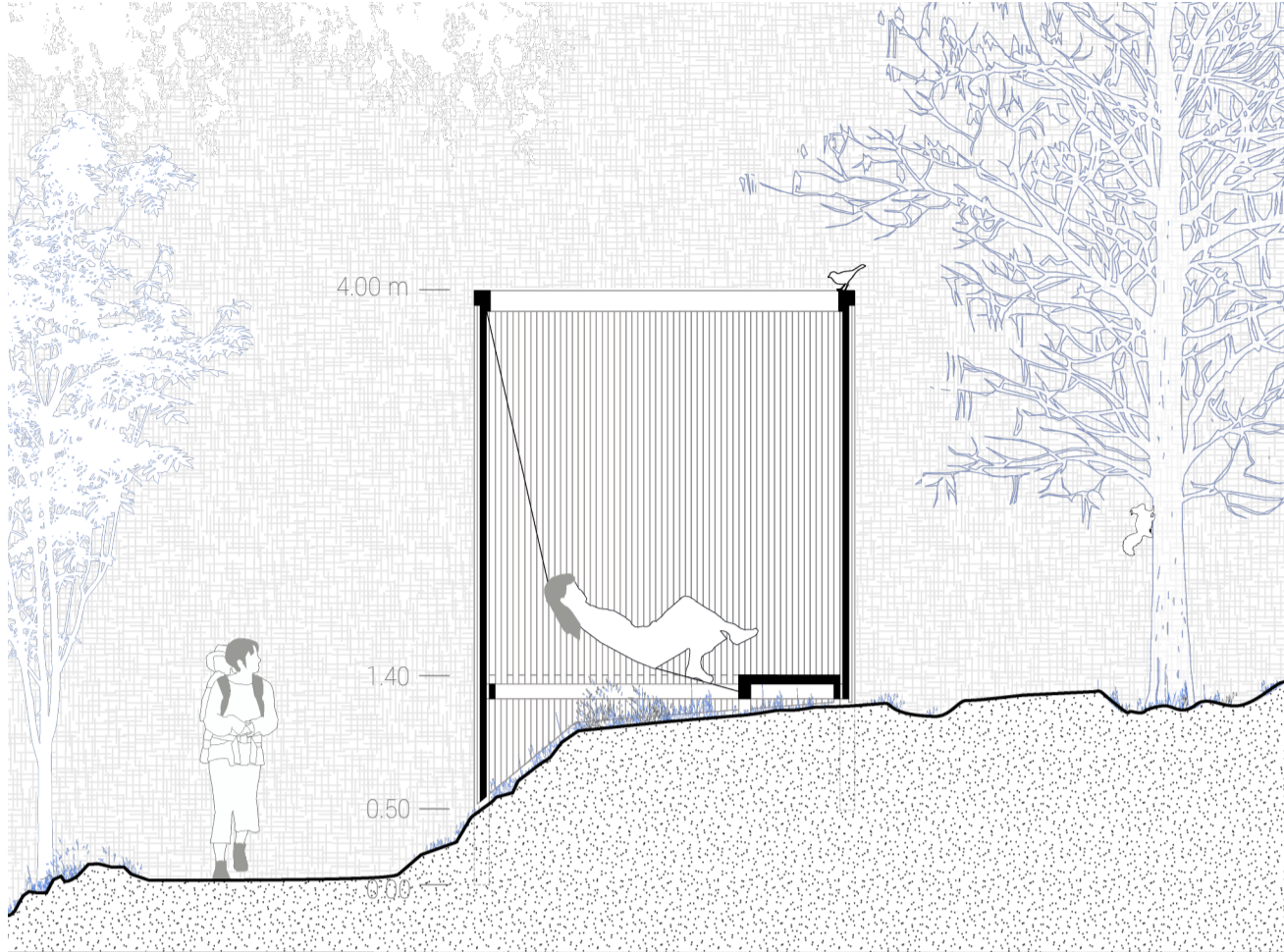

COUPE AA'

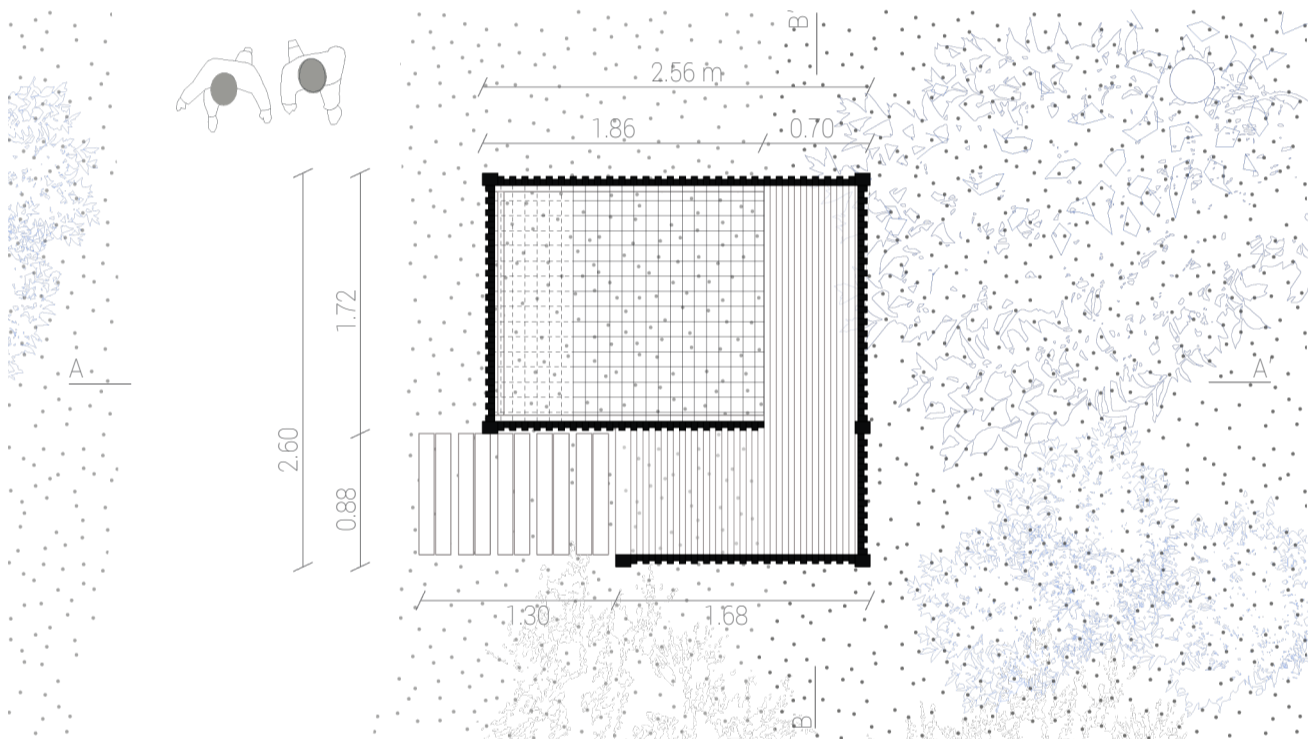

1/50

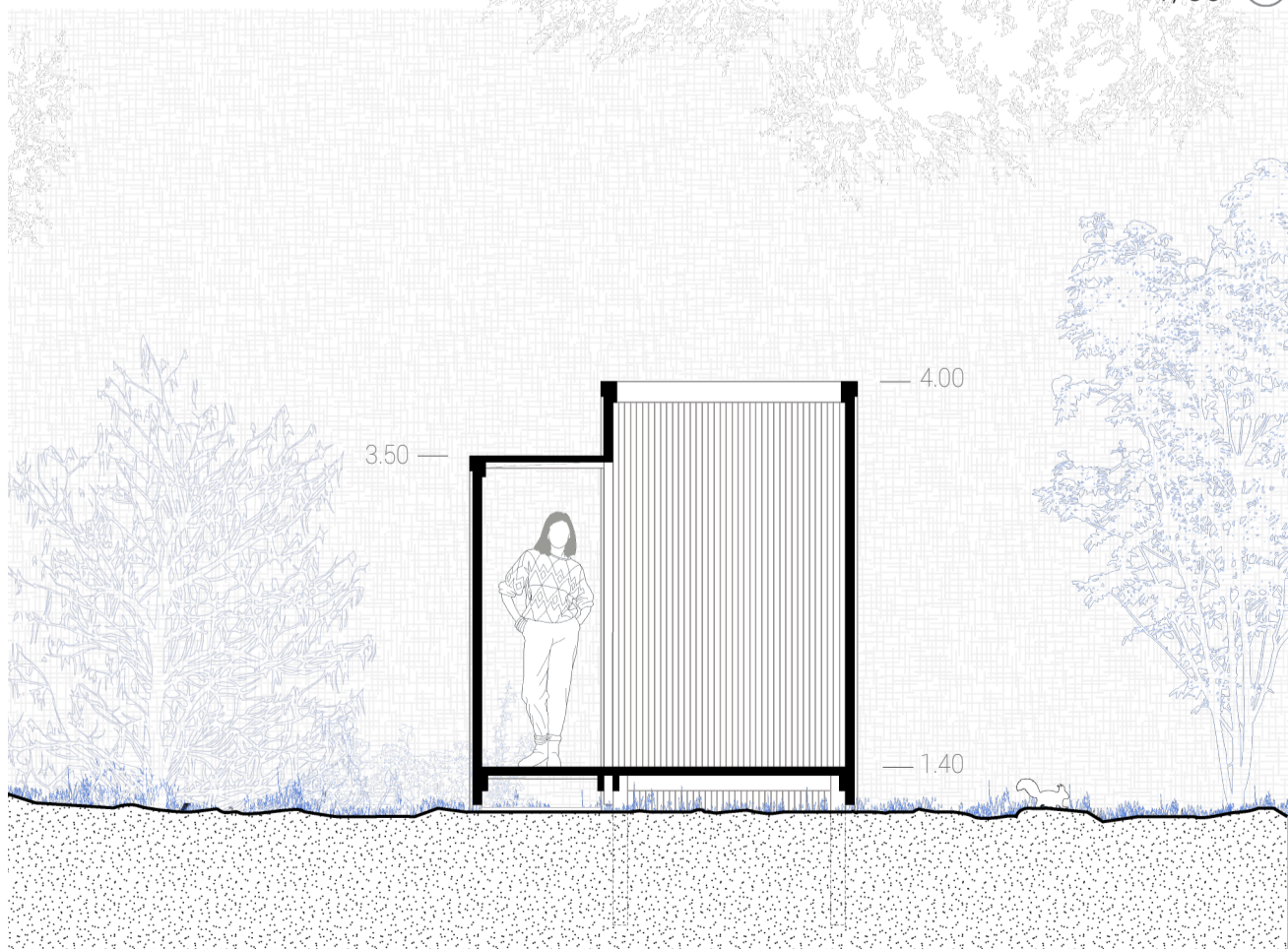

COUPE BB'

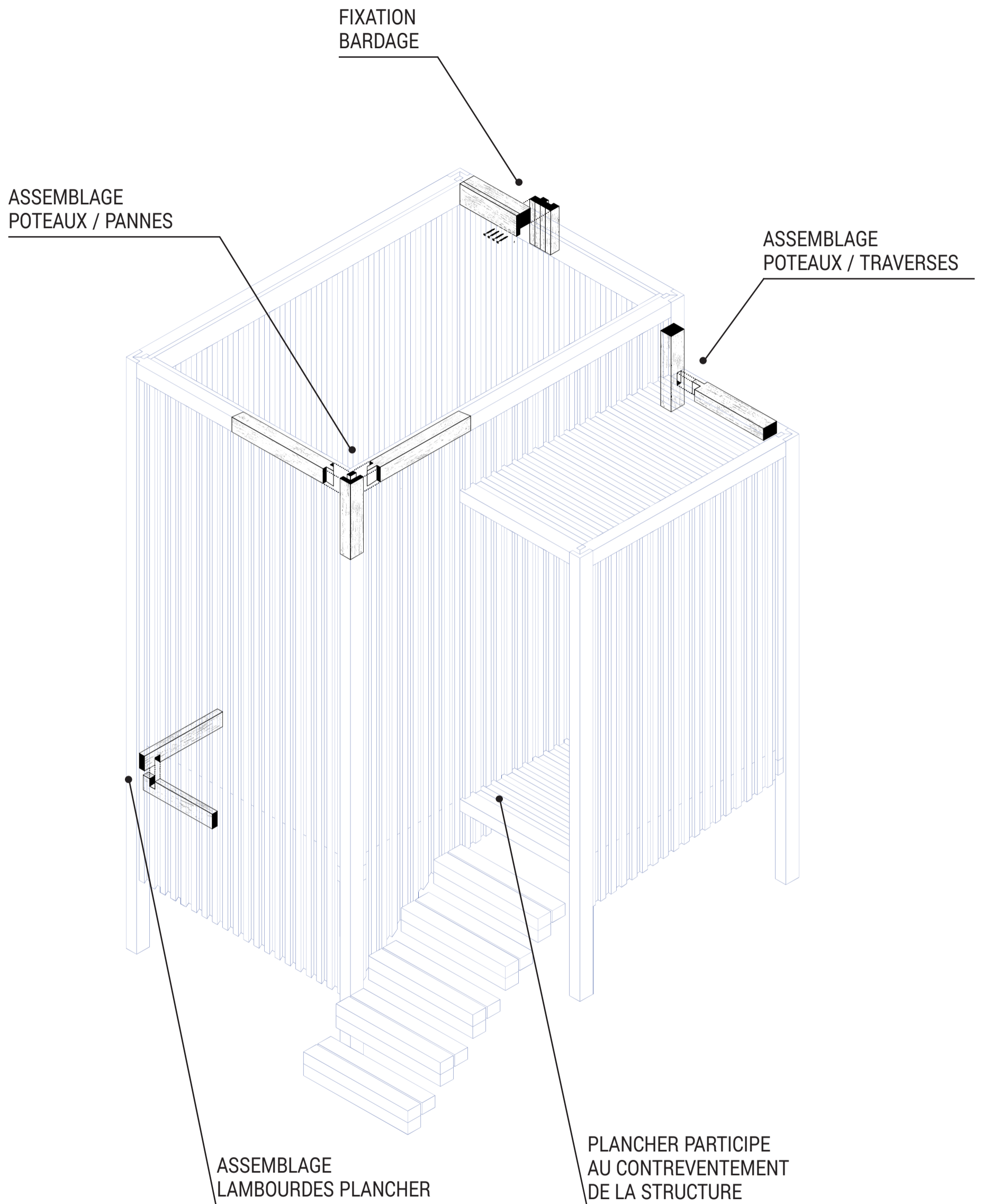

**AXONOMETRIE DE REPERAGE**  
ASSEMBLAGES

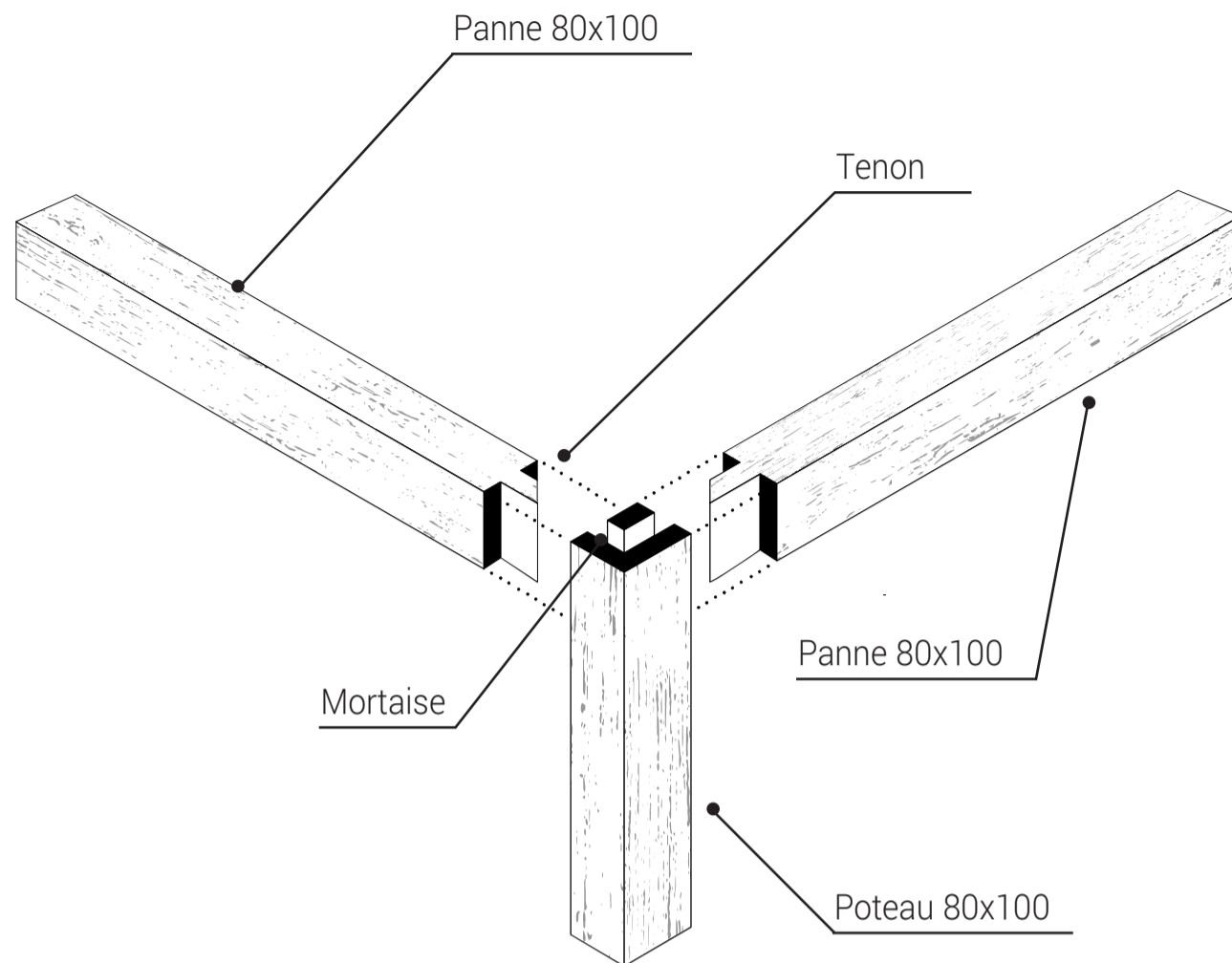

**ASSEMBLAGE TENON / MORTAISE A ENFOURCHEMENT  
POTEAUX / PANNES**

Structure primaire en appui sur le sol

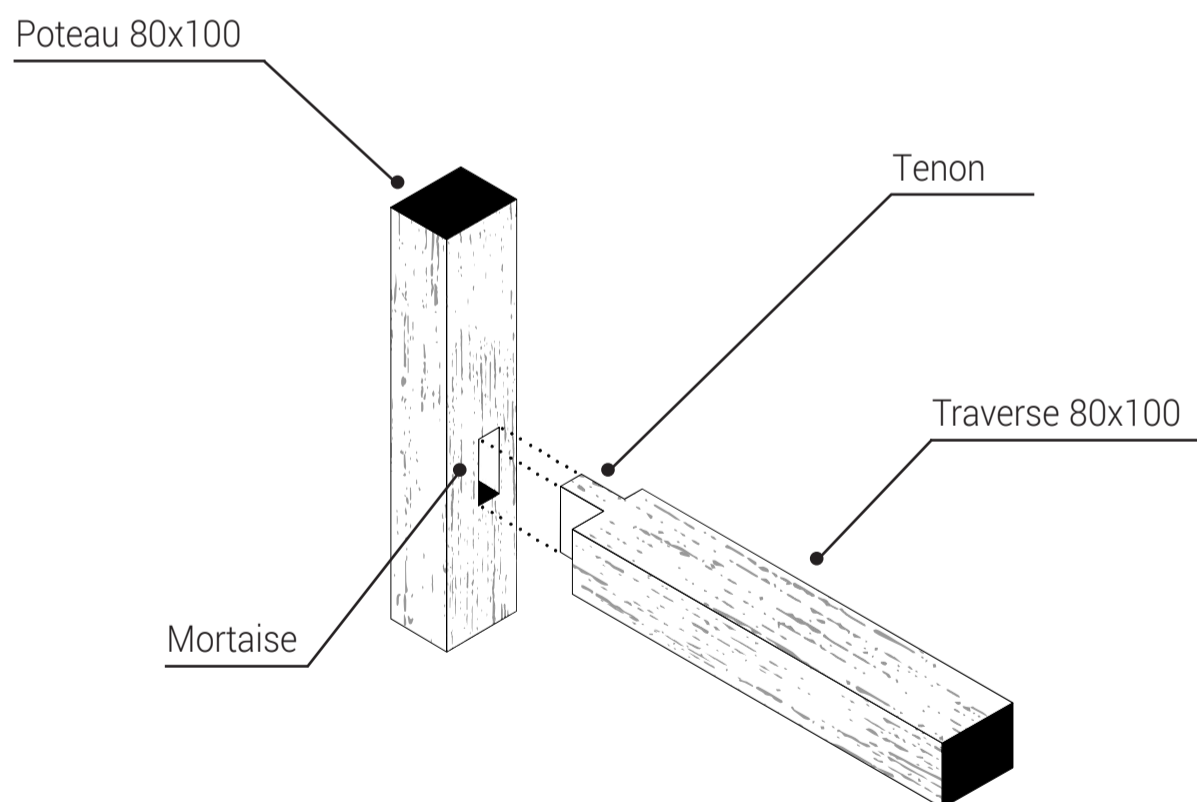

**ASSEMBLAGE TENON / MORTAISE BORGNE  
POTEAUX / TRAVERSES**

Structure primaire en appui sur le sol

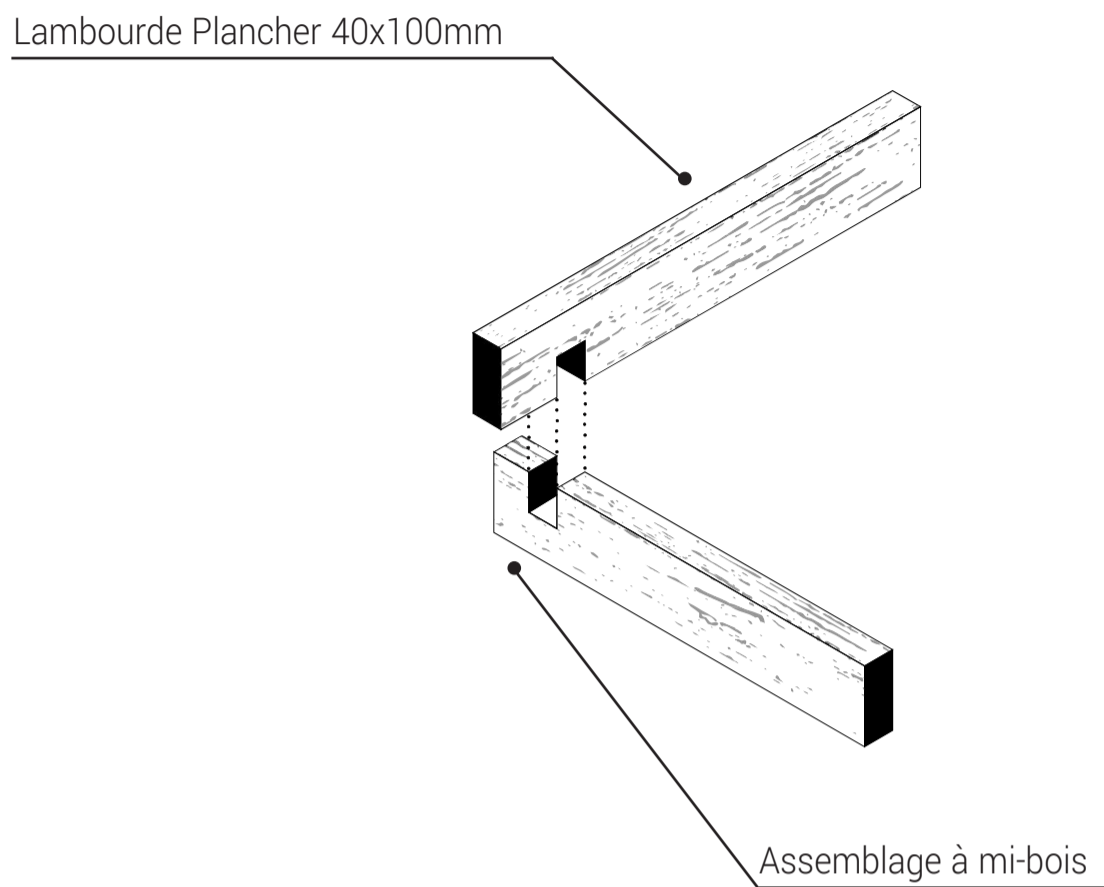

**ASSEMBLAGE A MI-BOIS  
LAMBOURDES PLANCHER**

Structure secondaire permettant de fixer le plancher et le bardage

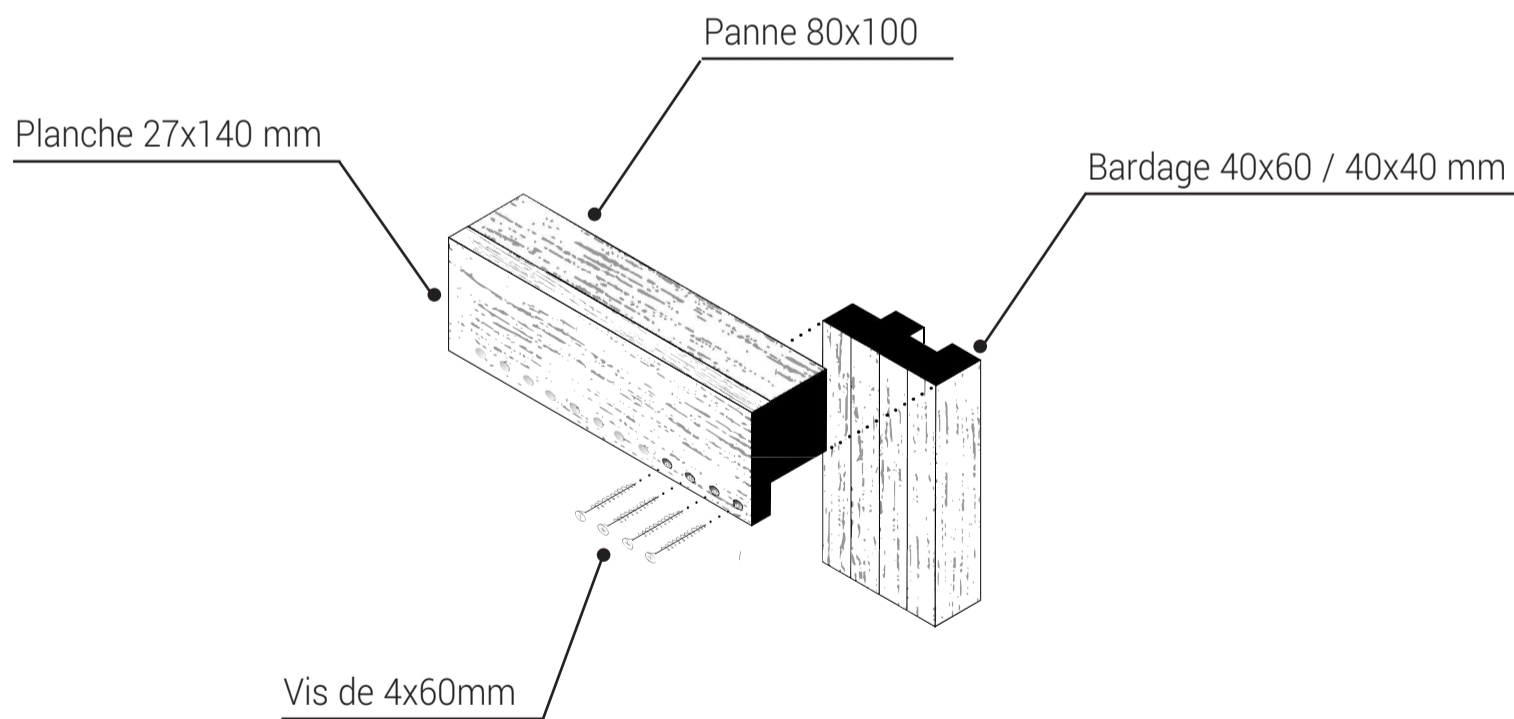

**FIXATION PAR VIS  
BARDAGE**

Structure tertiaire participant au contreventement des façades

Au vu de la complexité d'accès du site avec un groupe électrogène, la structure à été pensée pour être préfabriquée en amont en atelier avant d'être assemblée sur place. Les panneaux de bardages seront, eux, assemblés et posés sur place pour s'adapter à la topographie du site.

Ainsi la fabrication du projet se décompose en cinq phases :

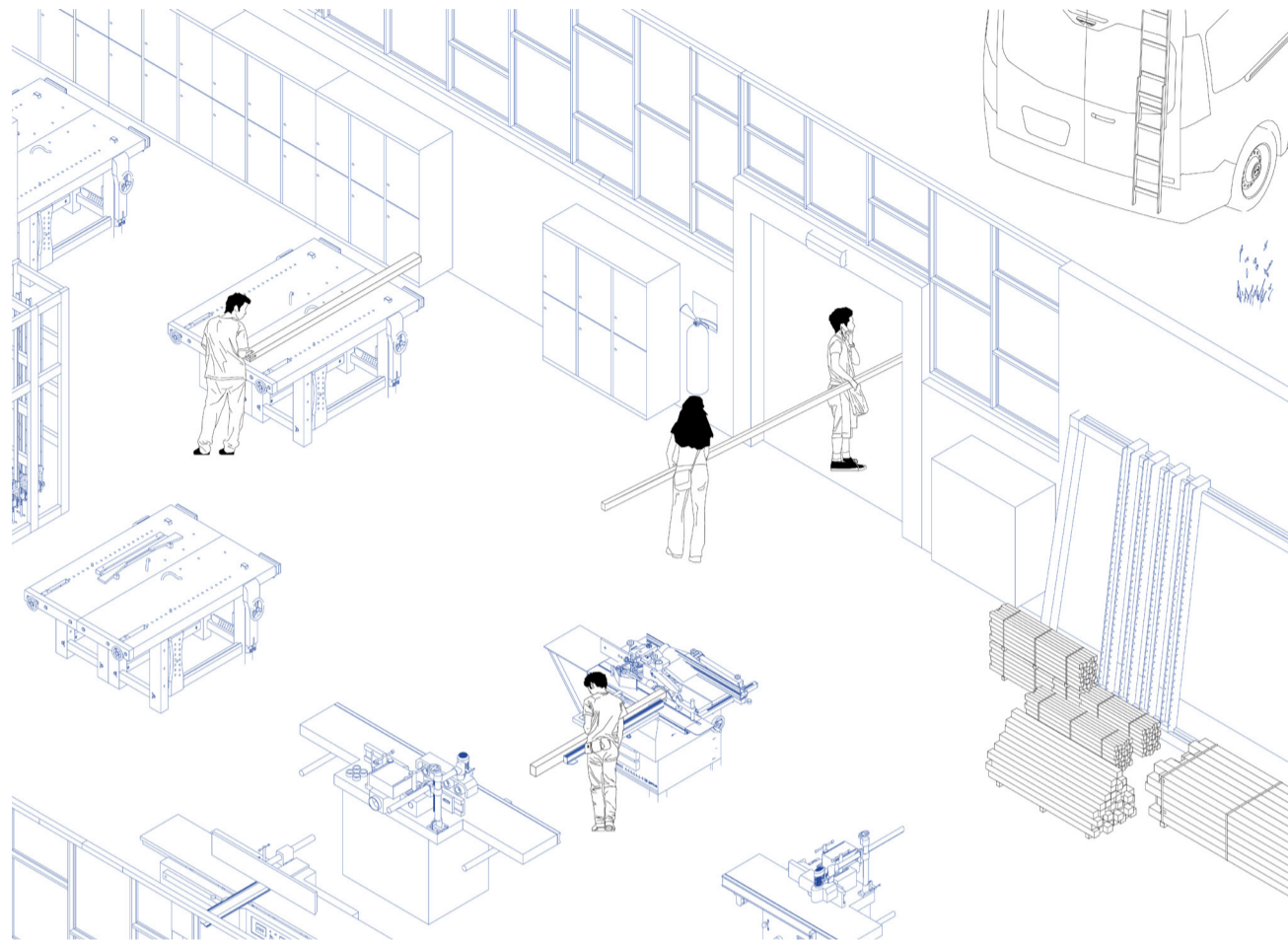

#### 1. PRÉFABRICATION EN ATELIER ET LIVRAISON SUR SITE :

4 Personnes,  
1 Journée,  
1 Camion, 1 Tenonneuse, 1 Mortaiseuse, 1 Ponceuse à bande



#### 2. PRÉPARATION DU SITE ET POSE DES POTEAUX :

4 Personnes,  
1 Journée et demi,  
2 Pioches, 2 Pelles, Outils à mains

## MISE EN ŒUVRE



### 3. ASSEMBLAGE DE LA STRUCTURE SECONDAIRE :

4 Personnes,  
1 Demi journée,  
2 Visseuses, 1 Perceuse, Outils à mains

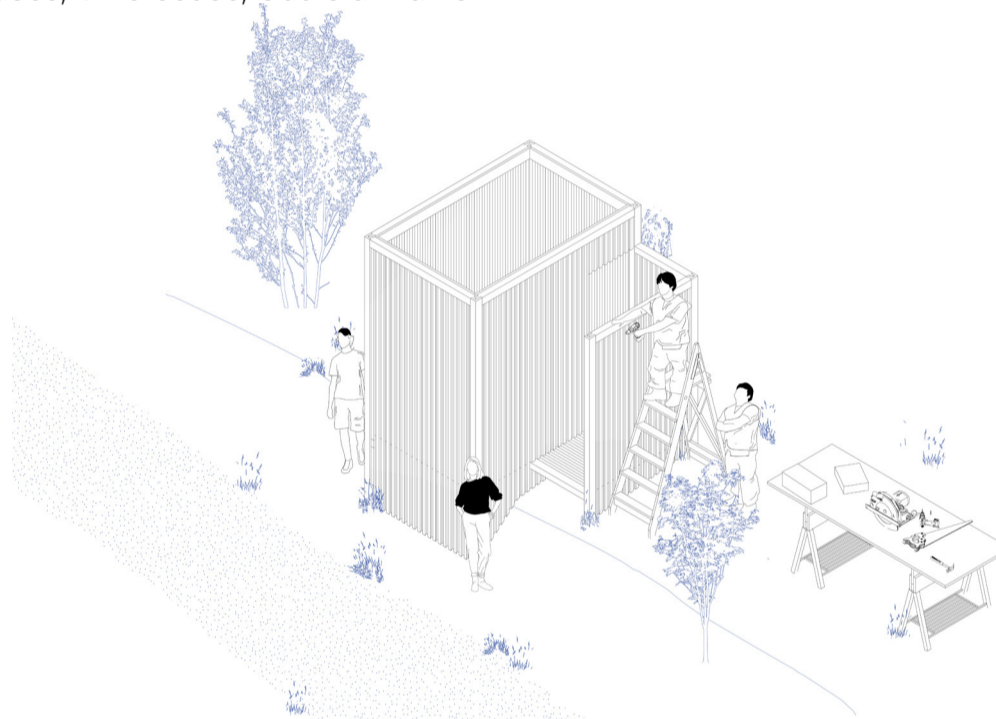

### 4. POSE DES PANNEAUX DE BARDAGE, DU PLANCHER, DES MARCHES ET FINITIONS :

4 personnes,  
2 à 3 journées  
2 Scies égoïnes, 1 Ponceuse à bande, 2 Visseuses, 1 Perceuse, Outils à mains

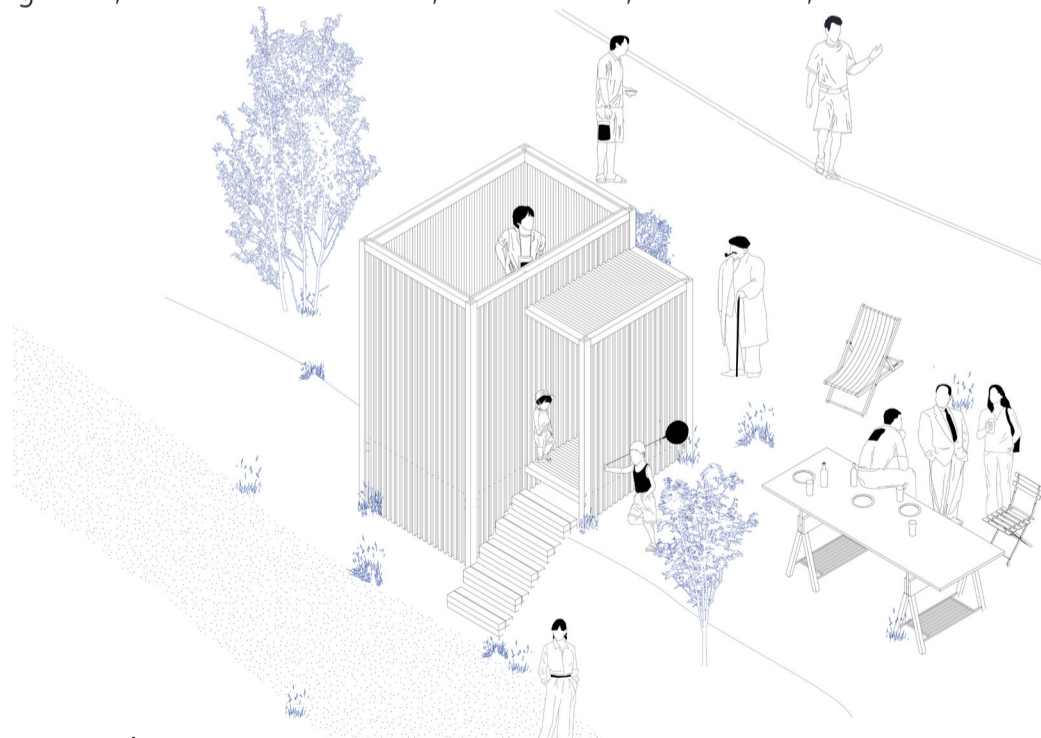

### 5. ON FAIT LA FÊTE :

Qui veut venir...amis, autres participants, organisateurs, riverains etc. (en faisant attention à ne pas effrayer tous les chamois du coin),

1 nuit,

La bonne humeur collective et quelques litres de bière ça suffira

