

LE GARDIEN

Festival des cabanes 2020
Équipe NEUF - Site 11

À la lisière du boisement, le coeur du gardien balance, pris entre l'immensité de l'écrin de montagne et la micro vie grouillante du sous-bois.

Cahier concept



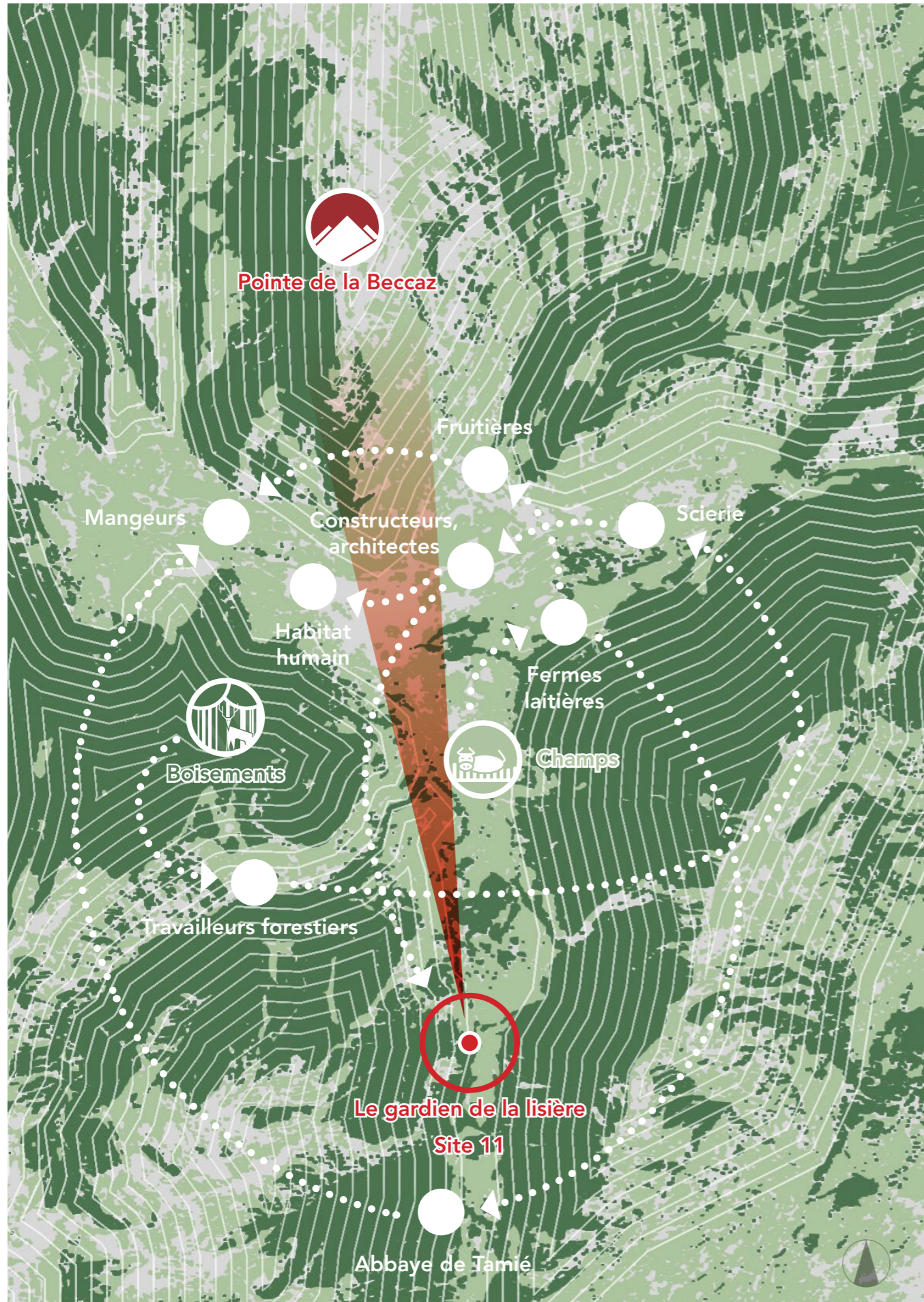

Le travail des gardiens sur le grand tableau du territoire

Qu'ils soient fermiers, travailleurs forestiers, animaux de pâturages, animaux sauvages, insectes et micro-organismes des sous-bois ou des champs : les gardiens de première ligne sont ceux qui entretiennent et façonnent directement le paysage de montagne, en y trouvant ressources et habitat.

Quand ces premiers gardiens ont terminé d'extraire ces matières premières, d'autres les transforment, de gestes éminemment teintés de leur culture, qu'ils soient moines, fromagers, scieurs, constructeurs, architectes, menuisiers, etc. Les grumes deviennent planches, les planches deviennent habitats ou cabanes poétiques. Le lait devient tamié, le tamié régale petits et grands, et fait la renommée de la région. Chacune de ces micro-actions répétées vient sculpter ce monument vivant qu'est le paysage de montagnes.



La qualité de ce territoire, ses boisées, ses champs et leurs lisières

Les champs (1) maintenus ouverts sont une scène pour l'écrin de montagnes, une source de nourriture pour les troupeaux qui produisent le lait, un habitat pour une biodiversité grouillante.

Les boisements (2) en sont aussi, à l'ombre des arbres, les ruisseaux coulent dans un doux bruissement qui offre un habitat frais et humide, et l'extraction du bois participe à maintenir la vitalité de la forêt.

À la lisière (3) de ces deux mondes aux qualités singulières, la cabane prend place pour humblement les mettre de l'avant et signifier cet équilibre.

(1)



Le champ s'ouvre sur la pointe de la Beccaz
Lumière nette et intense / dégagement / macro-paysage

(2)



La fraîcheur du sous-bois et de son ruisseau du Bard, en contre bas de la parcelle.
Verticalité des troncs / filtre visuel / ombrage mouvant du feuillage / focus micro.

(3)



À la lisière des deux mondes, le gardien prend place. Le visiteur se balance d'une ambiance à l'autre, profitant du meilleur de ces deux lieux.



DÉMARCHE

Un hommage à ces gardiens du paysage montagnard.

Le paysage de montagne du Pays de Faverges est le fruit d'un équilibre de longue date entre une **nature** grandiose et une **culture** qui a su vivre avec le caractère puissant de la montagne.

Cet équilibre est maintenu activement par les habitants de ce territoire, par leur travail constant.

Ce cycle s'orchestre tel un réseau d'individus extrayant, bougeant et transformant la matière du territoire. Qu'ils soient fermiers ou bûcherons, animaux de pâturages ou sauvages, fromagers ou constructeurs : tous viennent le sculpter.

Par ce travail quotidien et teinté de leurs propres cultures, ils magnifient alors **champs et boisements** et maintiennent leurs qualités singulières.

À la lisière, le gardien prend place pour mettre en scène le rapport de ces deux mondes, cette **dualité équilibrée**.

Le gardien de la lisière

Le gardien de la lisière se veut une construction, elle-même issue de ces processus, mêlant nature et culture locale.

La **simplicité** de sa volumétrie est un hommage aux gestes simples du quotidien, qui prennent leur force parce qu'ils sont répétés attentivement par un ensemble d'acteurs.

La cabane du gardien met le visiteur dans le **rôle actif** de veiller sur ce fragile équilibre, symbolisé par la **balançoire**, légère et centrale, allant et venant d'une ambiance à l'autre.

Par une **dualité franche et équilibrée**, la cabane se veut une mise en scène de cet ensemble de liens qui façonnent le paysage, allant de l'activité des **micro-organismes** aux alentours, jusqu'au **macro-paysage** qu'offre la vue sur la pointe de la Beccaz.

Cette **dualité équilibrée** se traduit par un système constructif qui offre un contraste entre les deux mondes :

- le **côté champ**, concentre le regard sur le macro-paysage par une chambre longue, plus opaque, et sciemment orientée par son cadrage franc et son parement horizontal.

- le **côté boisé** s'ouvre sur ses alentours et met en valeur des micro-éléments à proximité : souche, tronc, feuillage en mouvement, frémissement de la rivière. La structure est mise à nue afin de laisser le regard la traverser au maximum. La verticalité employée fait écho aux qualités paysagères de la lisière.

UN GARDIEN AU COEUR QUI BALANCE, ENTRE CHAMPS ET BOISEMENT

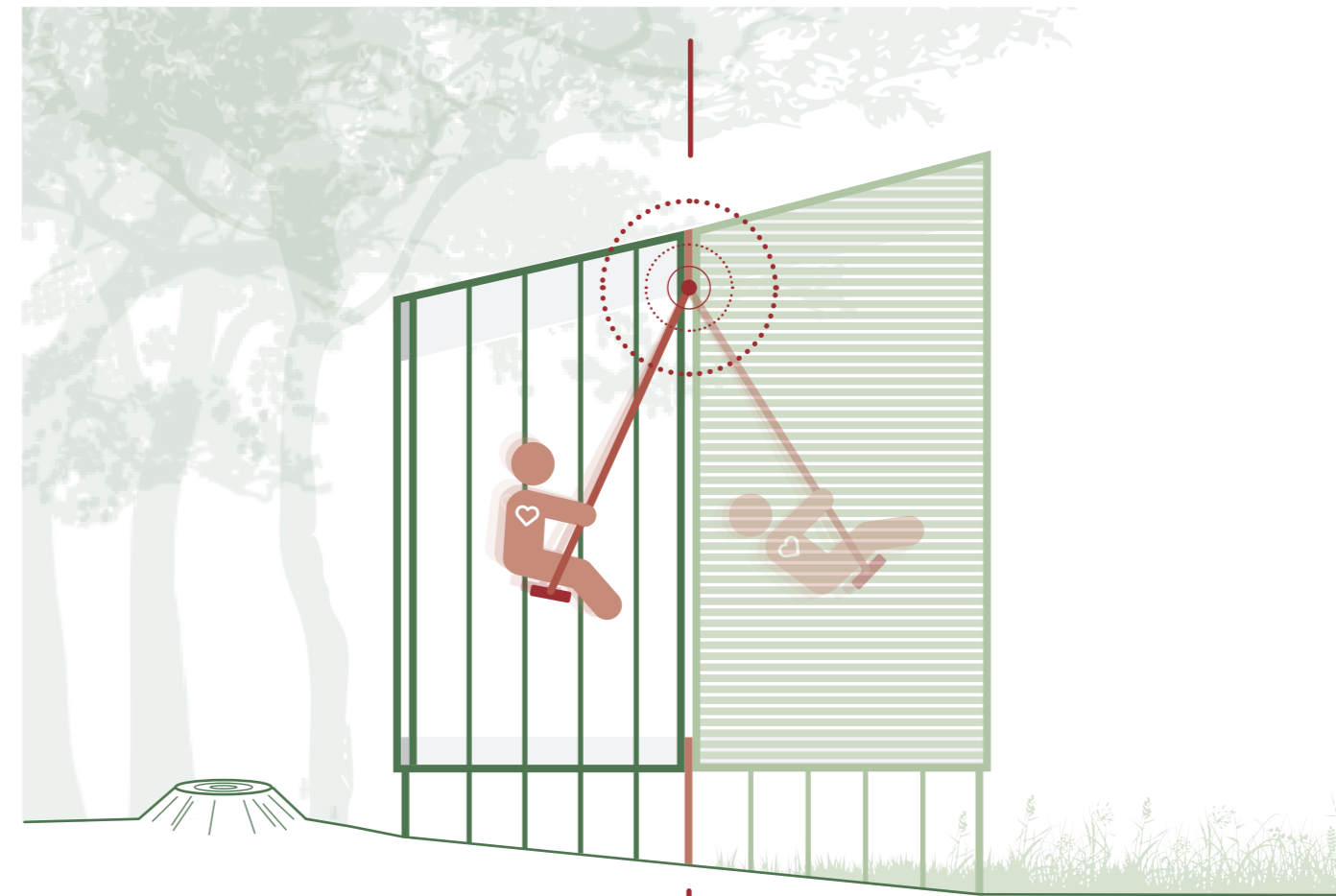

- **Évocation de l'effet filtre des troncs :**
Structure apparente verticale.
- **Cadrage des micro-paysage aux alentours :**
Parois ouvertes sur 3 faces, regard libre.
Effet de cadrage par la structure en bois.
Souche existante alignée sur l'entrée.
- **Le son de la rivière est plus audible que du côté champs :**
La structure est ouverte.
- **Concentrer le regard sur le grand paysage :**
Effet cadrant des planches de bois par leur longueur.
Parement de lattes horizontales qui convergent vers le grand paysage.
La paroi permet également de diminuer la présence sonore des environs pour concentrer d'autant plus l'attention sur la vue.



Depuis le champ

Lorsque le visiteur arrive au loin depuis la route, il emprunte le chemin qui longe la lisière et son ruisseau, et déjà, il aperçoit le gardien au loin. Son cadre côté champ se veut d'une taille à l'échelle de l'immensité de ce qu'il cadre. Cependant, la volumétrie simple et la structure très verticale du "squelette" du gardien le font se fondre légèrement au boisement. Il garde humblement sa place parmi ce qui l'entoure.



Depuis le boisement

Lorsque le visiteur a contourné l'arbre et le gardien, il profite d'une entrée marquée par la présence d'une souche, et est invité à prendre place sur la balançoire. Tel le cœur du gardien, le rythme du va-et-vient du balancement lui donne vie. Il offre une expérience simple et saisissante de cette dualité qui fait l'essence du paysage agricole montagnard.



Côté champ

Le regard est concentré sur le grand paysage, offert par l'ouverture du champ. Le bardage placé à l'intérieur et en direction de la montagne maximise l'effet de cadrage franc. La lumière, à travers les lattes et le cadre, est nette et intense.



Côté boisement

Le regard se perd dans le feuillage, dans les textures des troncs, du sol : la micro-vie qui nous entoure. La structure fine, laissée nue sur les côtés et le toit permet cela. Sa verticalité fait écho aux troncs qui rythment l'orée du bois. La lumière est diffuse et douce, filtrée par les feuillages et les branches. L'ambiance est fraîche, et le son de la rivière en contre bas est omniprésent et relaxant.

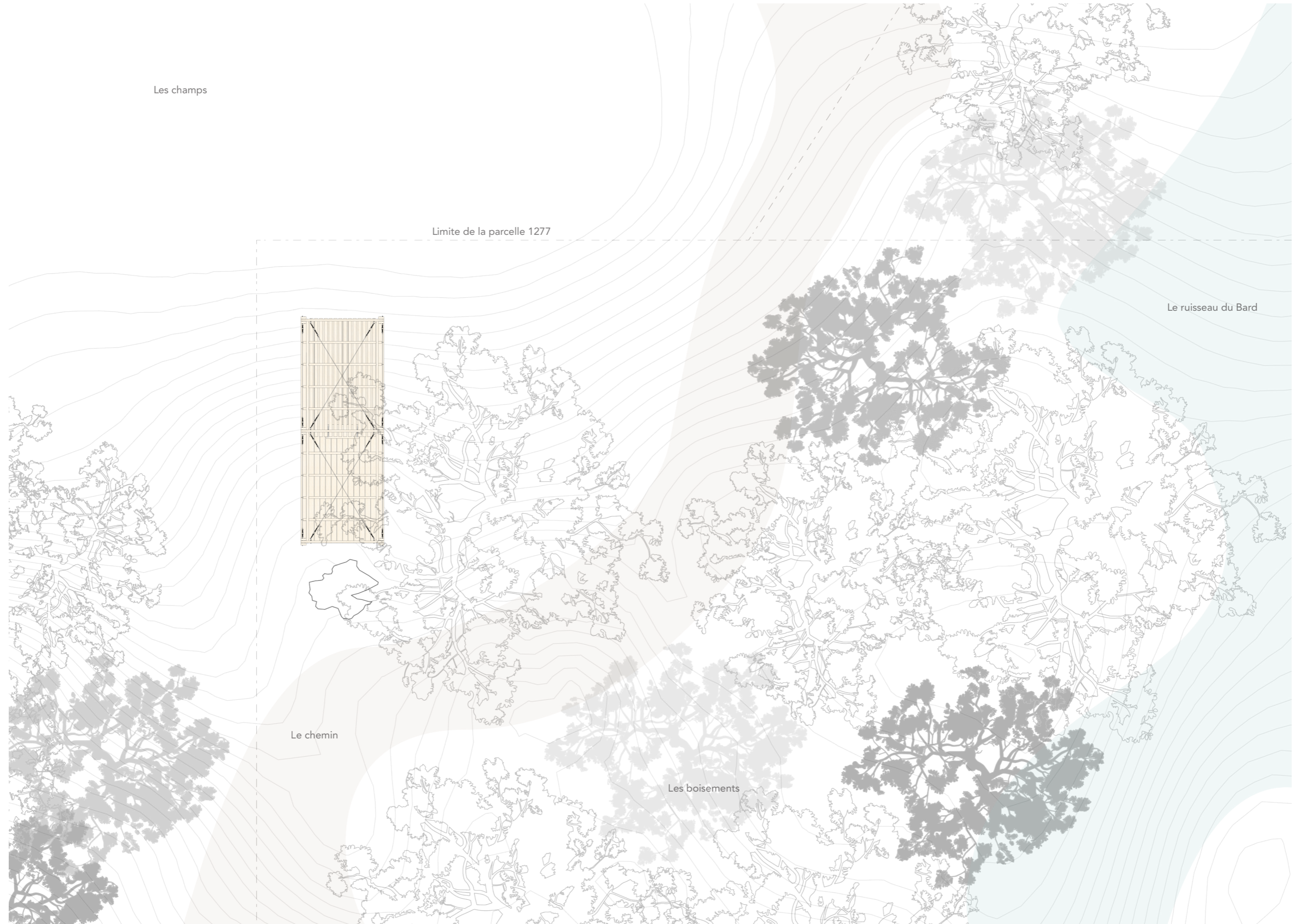

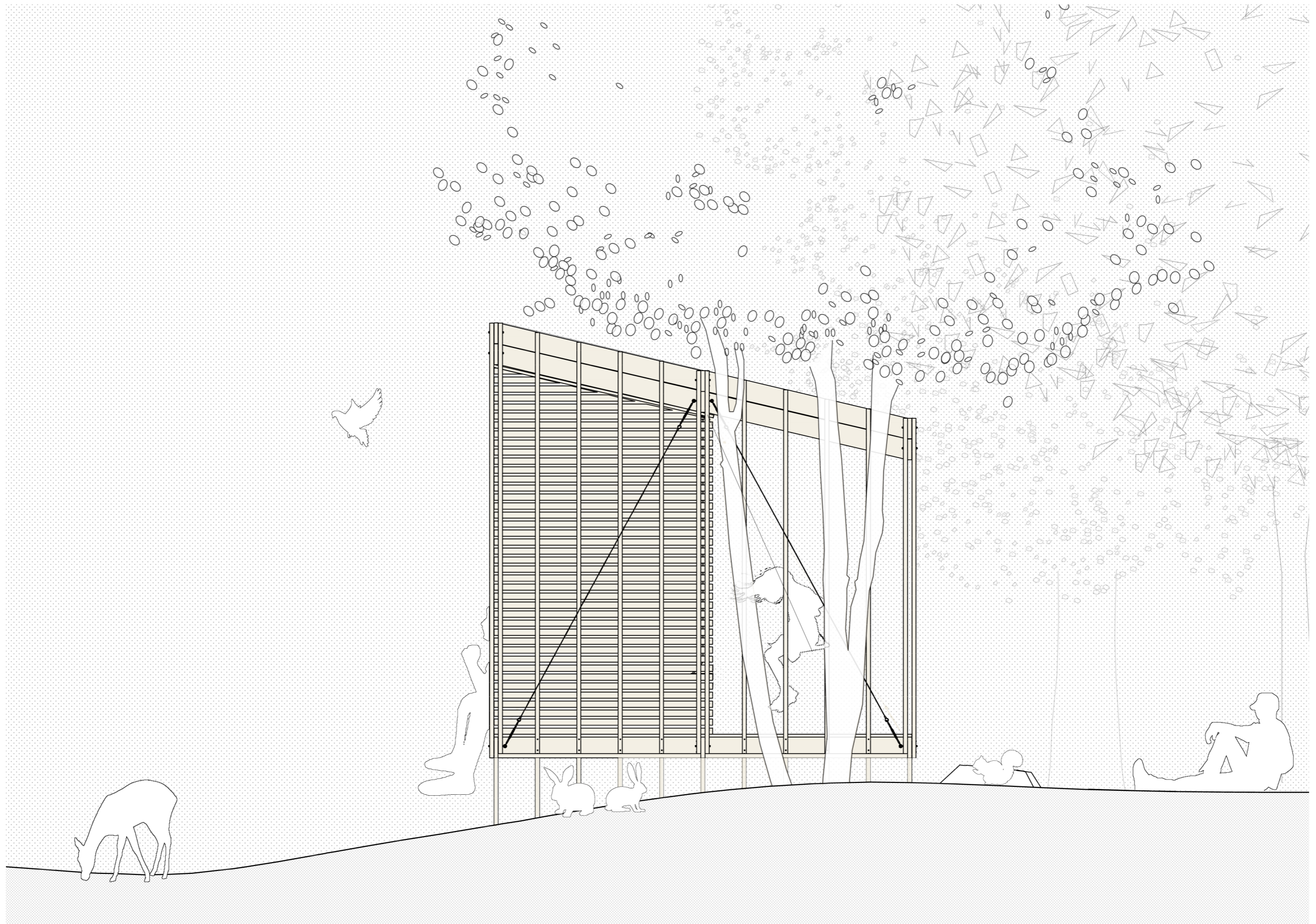

Élev. Ouest
1:30



Élev. Sud
1:30

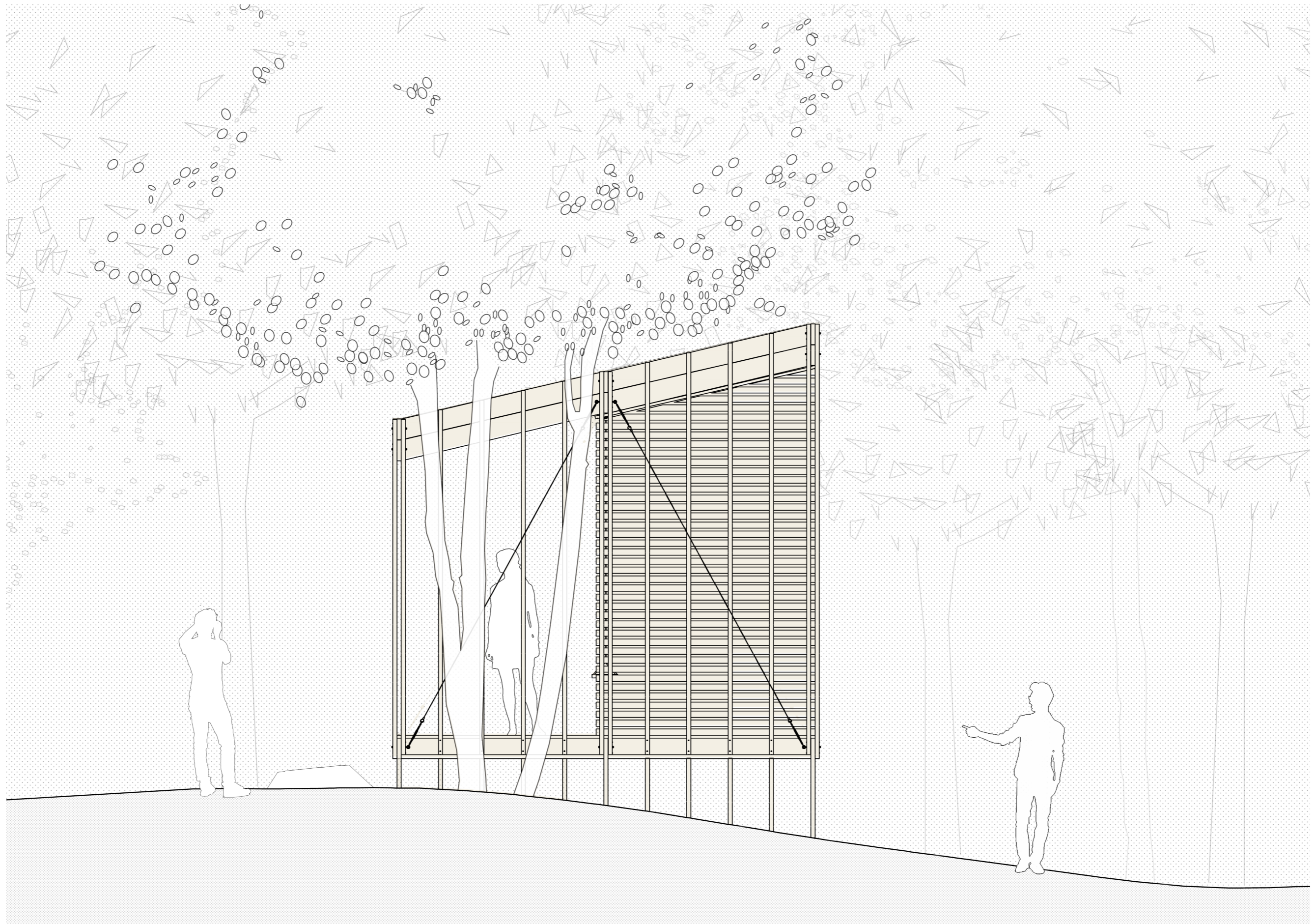

Élev. Est
1:30



Élev. Nord
1:30



Le coeur du gardien

À la lisière du boisement, le coeur du gardien balance, pris entre l'immensité de l'écran de montagne et la micro vie grouillante du sous-bois.

LE GARDIEN

Festival des cabanes 2020
Équipe NEUF - Site 11

À la lisière du boisement, le cœur du gardien balance,
pris entre l'immensité de l'écrin de montagne et la micro
vie grouillante du sous-bois.

Cahier technique



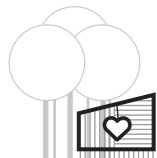

Notes générales

1. Tous les produits de sciages proviennent et correspondent aux dimensions standards de la **Scierie Cavagnon et fils**.
2. Tous les produits de quincaillerie doivent provenir de **magasins locaux et issus d'une production locale** dans la mesure du possible.
3. **Une période de 8 jours de travail a été planifiée, incluant 2 journées supplémentaires** en cas de besoin. Le chantier devrait débuter vers la mi-juin ou un peu avant (date à confirmer). **L'équipe s'engage à la livraison de la cabane avant le 30 juin**. L'équipe est en mesure de s'adapter aux imprévus que pourraient causer le confinement et la période incertaine que représente la crise du Covid-19 (accès des personnes pour la construction, calendrier éventuellement remanié par les organisateurs, etc.).
4. Le travail à temps plein de **3 personnes est prévu, en plus de soutiens ponctuels**. En cas d'imprévu, l'équipe possède un bon réseau d'amis et de la famille en Haute-Savoie. Il s'avère donc facile de trouver des remplaçants et/ou de l'aide supplémentaire en plus des personnes indiquées aux phases de mise en œuvre (P.17-18). En plus de l'équipe fixe de **3 personnes, 7 personnes fiables se sont engagées** pour prêter main forte à la construction, à temps plein (2), ou pour un week-end (5). Ces proches ont tous de bonnes motivations pour cela : un petit frère qui veut passer du temps avec son grand frère, un cousin étudiant l'architecture, une conjointe architecte passionnée, un ami paysagiste au chômage et en manque d'occupation, deux collègues parisiennes qui seront heureuses de prendre l'air à la montagne après le confinement.
5. Les niveaux du sol employés pour la conception et indiqués sur les dessins sont à vérifier sur place au début des travaux. Ils sont basés sur l'appréciation lors de la visite de site de l'équipe, et les photos prises sur place. **Des marges importantes (pente plus forte qu'en réalité) ont été prises pour la conception** afin que la construction s'adapte facilement au site.
6. Une attention particulière doit être apportée afin de **respecter et de protéger le site** :
 - (A) Une station de travail est prévue sur le stationnement à proximité du site.
 - (B) Les découpes à l'aide d'engins bruyants devront s'effectuer à la station de travail, et seuls les outils portatifs et manuels sont utilisés sur le site 11.
 - (C) Les vis doivent être manipulées avec soin. Chaque soir, il sera essentiel de vérifier à l'aide d'un détecteur de métaux si des vis ont été oubliées au sol.
 - (D) Le chantier doit être rangé à chaque fin de journée.
 - (E) L'emplacement de la cabane a été positionné de façon à ne pas entraver le passage d'engins agricoles sur le chemin ou dans le champ.
 - (F) La végétation ne sera aucunement altérée, et l'impact de la construction sur le sol sera minimisé.
7. Un groupe électrogène sera prévu à la station de travail sur le stationnement afin de découper le bois à l'aide d'une scie à onglet.
8. Pour la mise en œuvre, il est notamment à prévoir :
 - (A) Matériel de piquetage
 - (B) Ruban à mesurer
 - (C) 2 - Niveaux à bulle
 - (D) Règle en aluminium
 - (E) Détecteur de métaux
 - (F) 2 - Escabeaux suffisamment grands
 - (G) 2 - Scies à main
 - (H) Scie sabre à batterie portative
 - (I) 4 - Perçuses / Visseuses à batterie portative
 - (J) 2 - Clés à cliquet
 - (K) 2 - Clés à molette

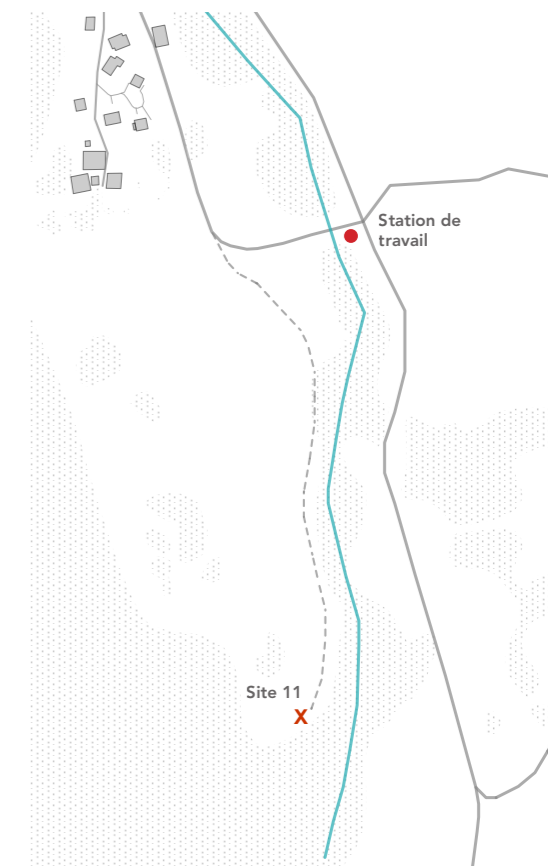



MATÉRIAUX DE CONSTRUCTION | 1.415 M³ DE BOIS

Quincaillerie

Quantités totales requises

(Vis auto-perforantes pour éviter le fendage des sections de bois)



656X



538X



352X



2X

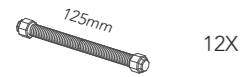

12X



4X



2X



4X

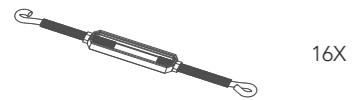

16X

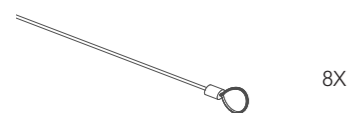

8X



2X

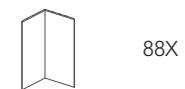

88X

1 - Les fondations

Lambourdes (La) 40 X 100mm

La-01	1.5m	22X
La-02	1.96m	4X

2 - Le plancher

Plateaux (Px) 40 X 200mm

Px-01	0.36m	10X
Px-02	1.22m	10X
Px-03	1.30m	1X
Px-04	2.00m	4X

3 - La finition de plancher

Planches (Ps) 27 X 100mm

Ps-01	4.04m	12X
-------	-------	-----

4 - Les poteaux

Plateaux (Px) 40 X 200mm

Lambourdes (La) 40 X 100mm

Px-05	1.50m	6X
La-03	3.24m	2X
La-04	3.28m	2X
La-05	3.70m	4X
La-06	4.16m	2X
La-07	4.20m	2X

5 - Les câbles

Plateaux (Px) 40 X 200mm

Px-06	0.70m	1X
-------	-------	----

6 - La toiture

Plateaux (Px) 40 X 200mm

Px-07	1.22m	8X
Px-08	2.06m	8X

7 - Les supports verticaux

Lambourdes (La) 40 X 60mm

La-08	3.33m	2X
La-09	3.425m	2X
La-10	3.515m	2X
La-11	3.61m	2X
La-12	3.79m	2X
La-13	3.885m	2X
La-14	3.975m	2X
La-15	4.07m	2X

8 - Le cadrage

Planches (Ps) 27 X 60mm

Ps-02	0.275m	2X
Ps-03	0.635m	2X
Ps-04	1.00m	2X
Ps-05	1.36m	2X
Ps-06	1.725m	2X
Ps-07	2.09m	2X
Ps-08	2.115m	70X
Ps-09	2.185m	14X

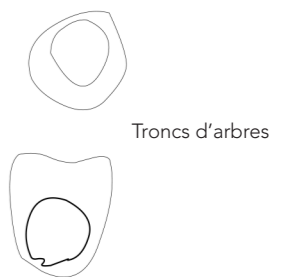
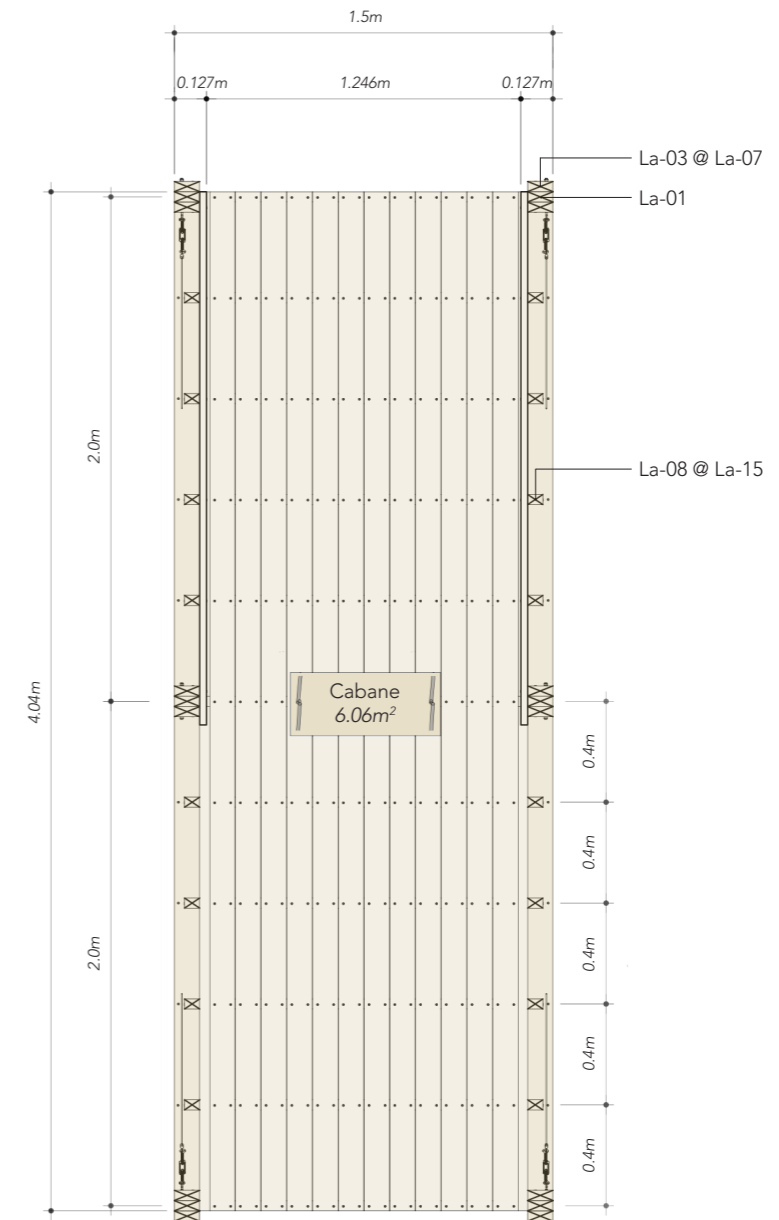

Plan
1:30

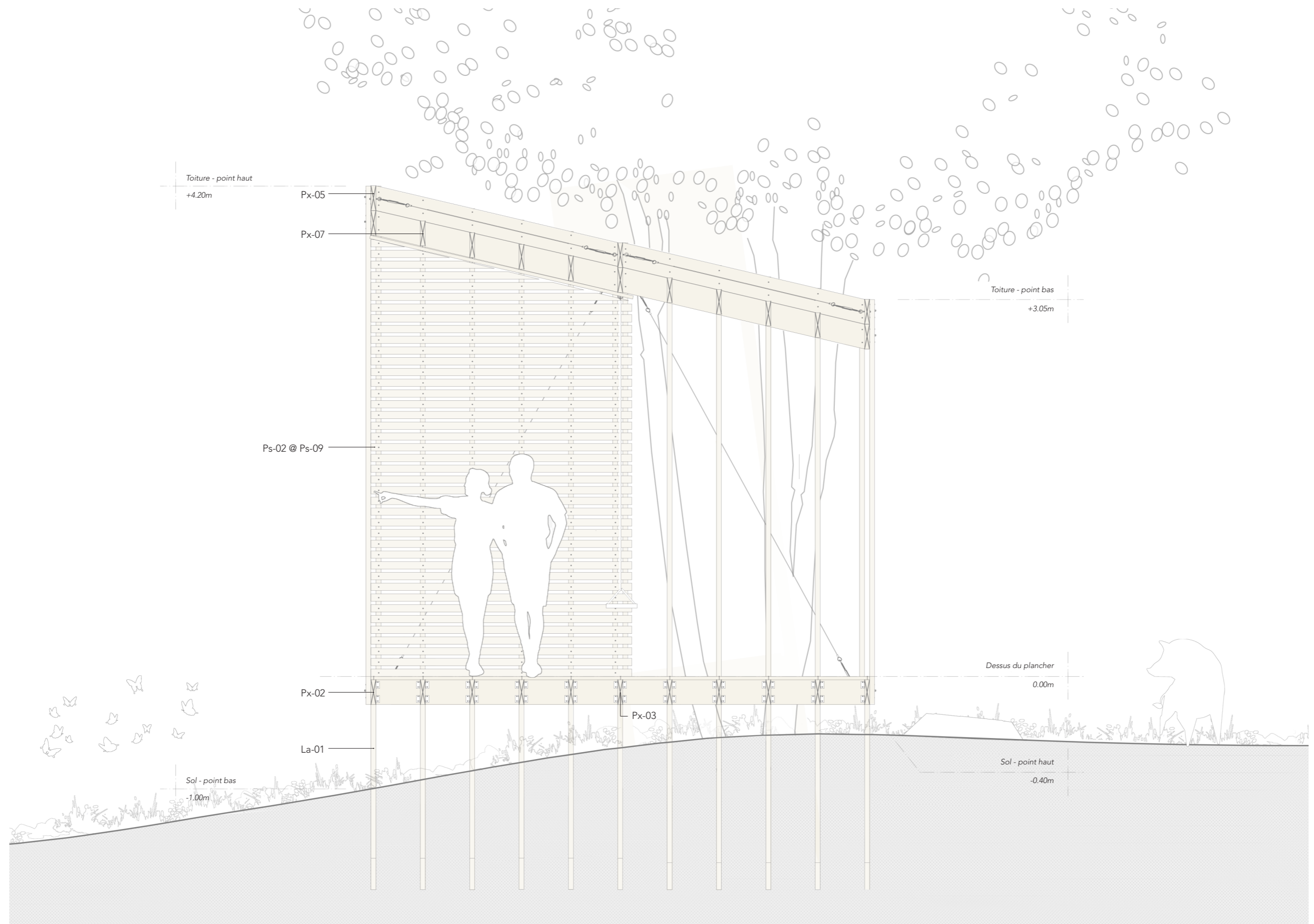

Coupe AA
1:30

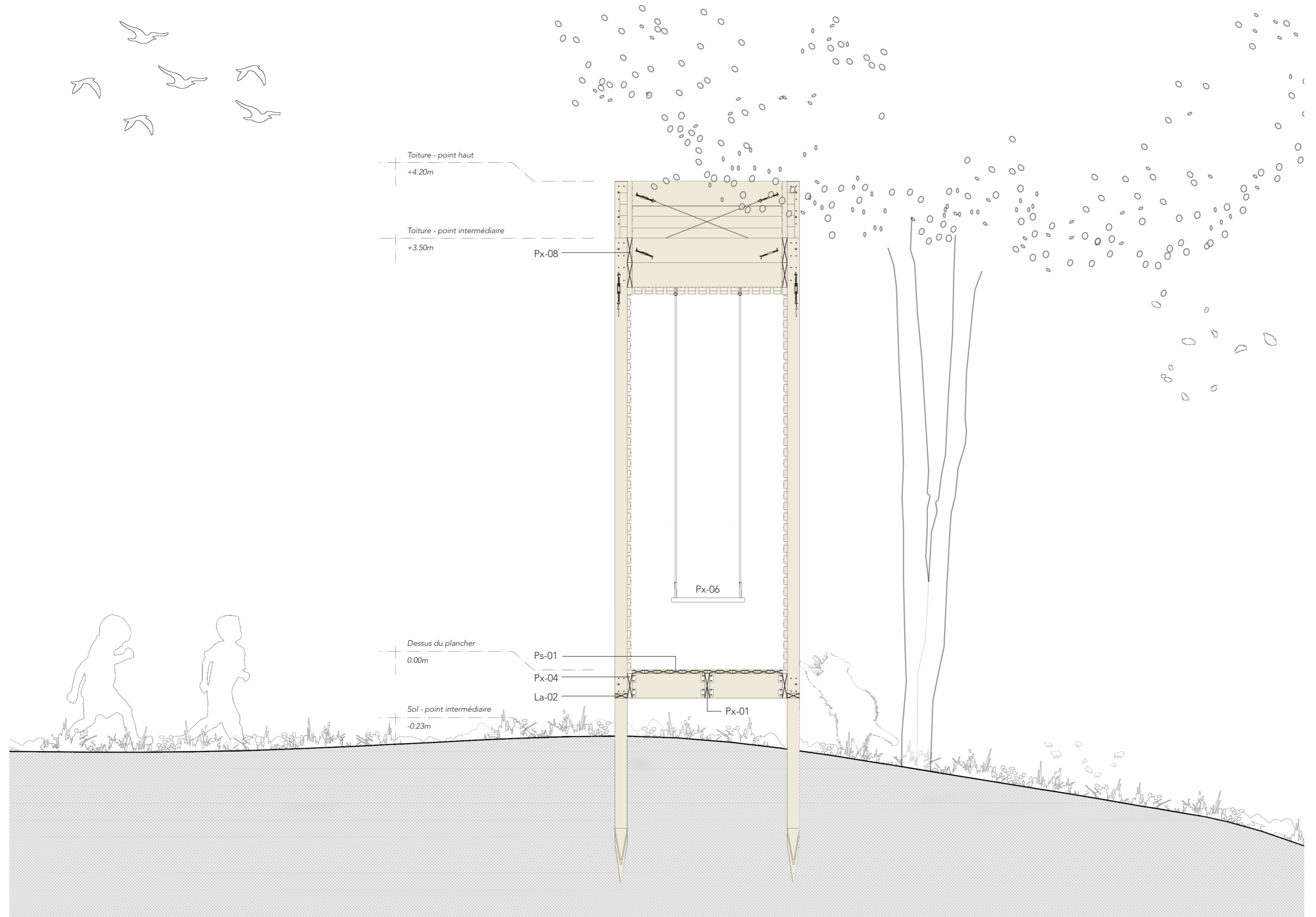

Coupe BB
1:30



PHASES DE MISE EN OEUVRE

1 - Les fondations

🕒 1 journée

👤 3 personnes

1.1. Représenter l'emprise au sol à l'aide de cordeaux et de tiges en acier.

1.2. Planter les La-01 et mettre à niveau par sciage (à la main / scie sabre portable)

1.3. Prévoir les 6 lambourdes qui recevront les poteaux à l'étape 4 plus hautes de 200mm.

1.4. Visser les La-02.

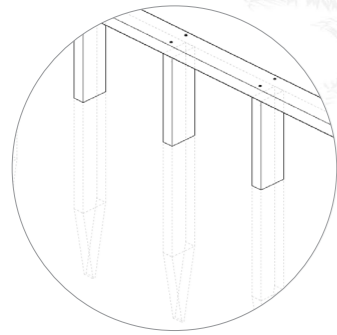

2 - Le plancher

🕒 1/2 journée

👤 3 personnes

2.1. Visser la Px-03 au centre.

2.2. Visser les Px-04 au périmètre.

2.3. Visser les Px-02 à tous les 0.4m à l'aide des équerres.

2.4. Visser les entretoises Px-04 à l'aide des équerres.

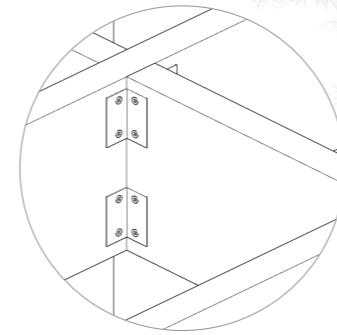

3 - La finition de plancher

🕒 1/2 journée

👤 3 personnes

3.1. Visser la finition de plancher Ps-01.

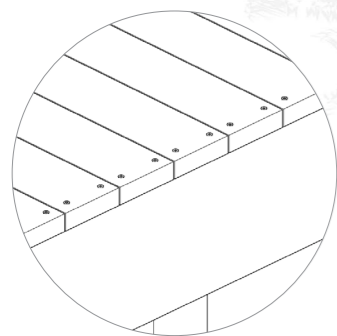

4 - Les poteaux

🕒 1 journée

👤 4 personnes

Assemblage 1 (au sol)

4.1. Visser les La-03, La-04 et les Px-05.

Assemblage 2 (au sol)

4.2. Visser les La-05 et les Px-05.

Assemblage 3 (au sol)

4.3. Visser les La-06, La-07 et les Px-05.

4.4. Percer vis-à-vis l'emplacement des boulons.

4.5. Insérer les boulons et serrer.

4.6. Installer les crochets à balançoires.

4.7. Hisser les assemblages sur les fondations.

4.8. Insérer les boulons et serrer.

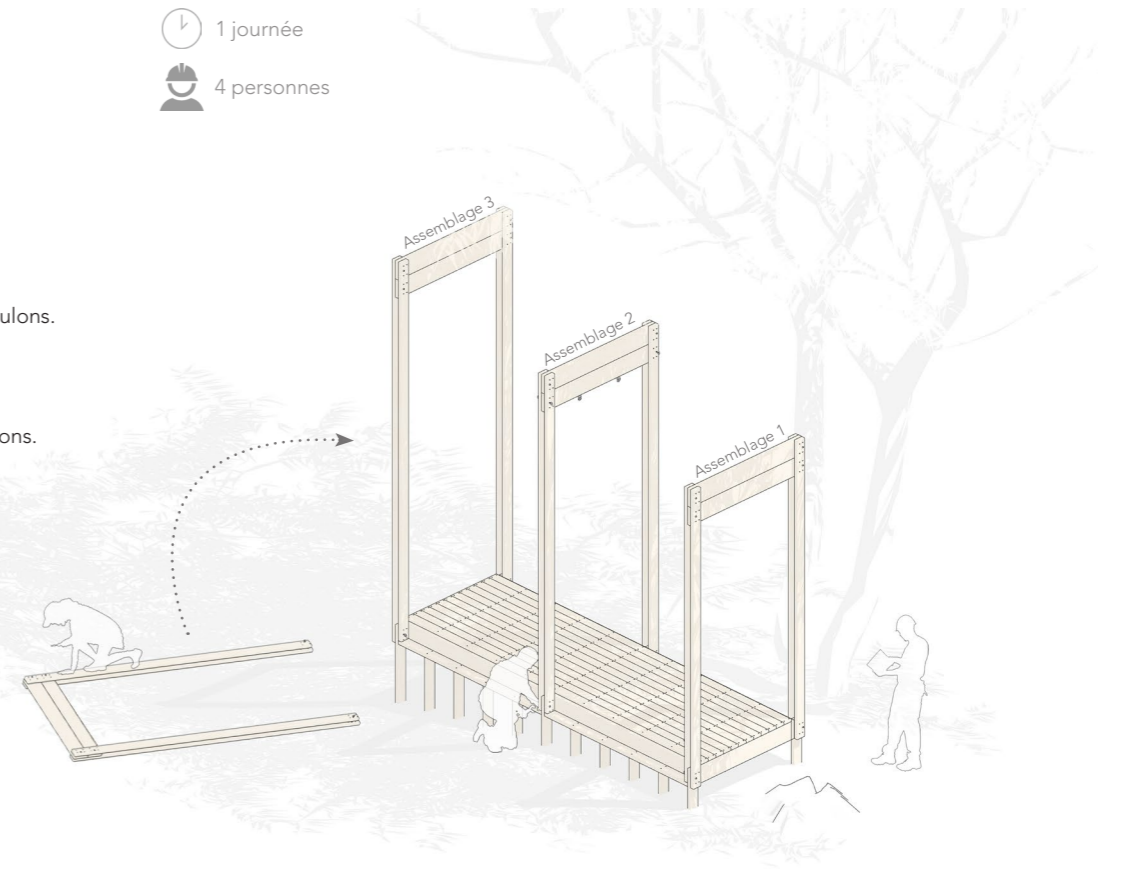
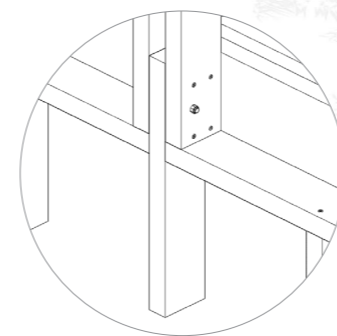



5 - Les câbles

- 5.1. Installer les ridoirs et les câbles d'acier.
- 5.2. Serrer les ridoirs.
- 5.2. Suspender les câbles de la balançoire et installer l'assise Px-06.

1/2 journée
 4 personnes

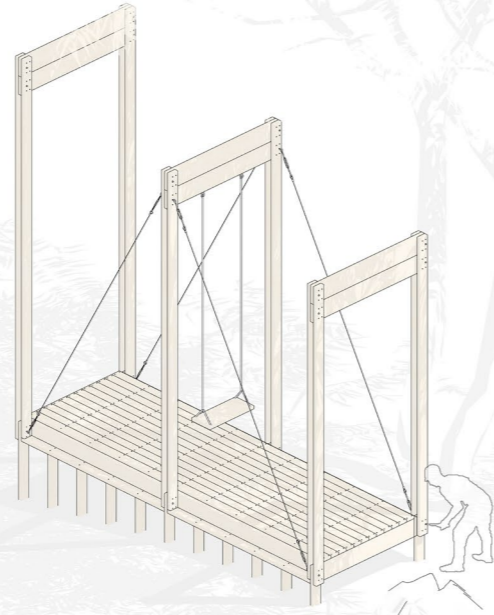
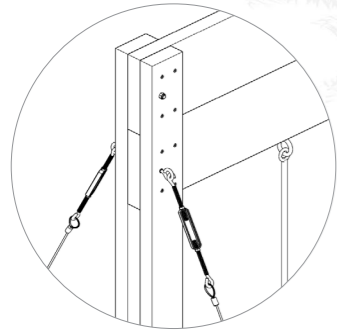

6 - La toiture

- 6.1. Visser les Px-08.
- 6.2. Visser les Px-07.
- 6.3. Percer vis-à-vis l'emplacement des boulons.
- 6.4. Insérer les boulons et serrer à l'aide d'une clé à cliquet.
- 6.5. Installer les ridoirs et les câbles d'acier.
- 6.6. Serrer les ridoirs.

1 journée
 4 personnes

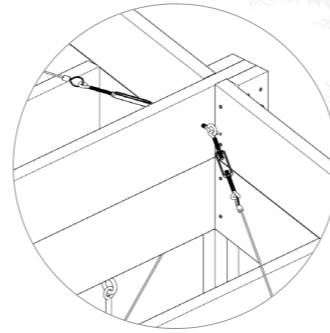

7 - Les supports verticaux

- 7.1. Visser les La-08 @ La-15.

1/2 journée
 3 personnes

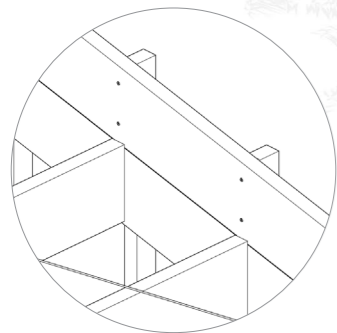

8 - Le cadrage

- 8.1. Visser les Ps-02 @ Ps-09.

1 journée
 3 personnes

