

---

**LE FESTIVAL DES CABANES 2021**

SITE n°15 / « AU BORD DE L'AIX »  
42 260 SAINT GERMAIN LAVAL

Cahier de présentation de la  
d é m a r c h e

M I L I E U

(°)



Notre démarche est guidée par le souvenir de nos premières cabanes d'enfant et par deux ouvrages rendant hommage au plaisir de la simplicité & de la sieste :

- > LA VIE EN CABANE - Petit discours sur la frugalité et le retour à l'essentiel de David LEFEVRE (éditions Transboréal - Collection Petite philosophie du voyage)
- > L'ART DE LA SIESTE de Thierry PAQUOT (éditions ZULMA)

L'utilisation de tasseaux bruts de scierie rappelle les branchages de nos premières cabanes. La déformation naturelle de la corde accrochée entre deux arbres définit la largeur variable d'ouverture du volume. Le filtre constitué par les tasseaux à clair voie crée une frontière ouverte entre intérieur et extérieur. Un hamac se love en cet espace pour accueillir les artistes de la sieste et suspendre le temps.

Les deux ouvrages précités seront mis à disposition dans une pochette étanche dans la cabane accrochée au hamac.



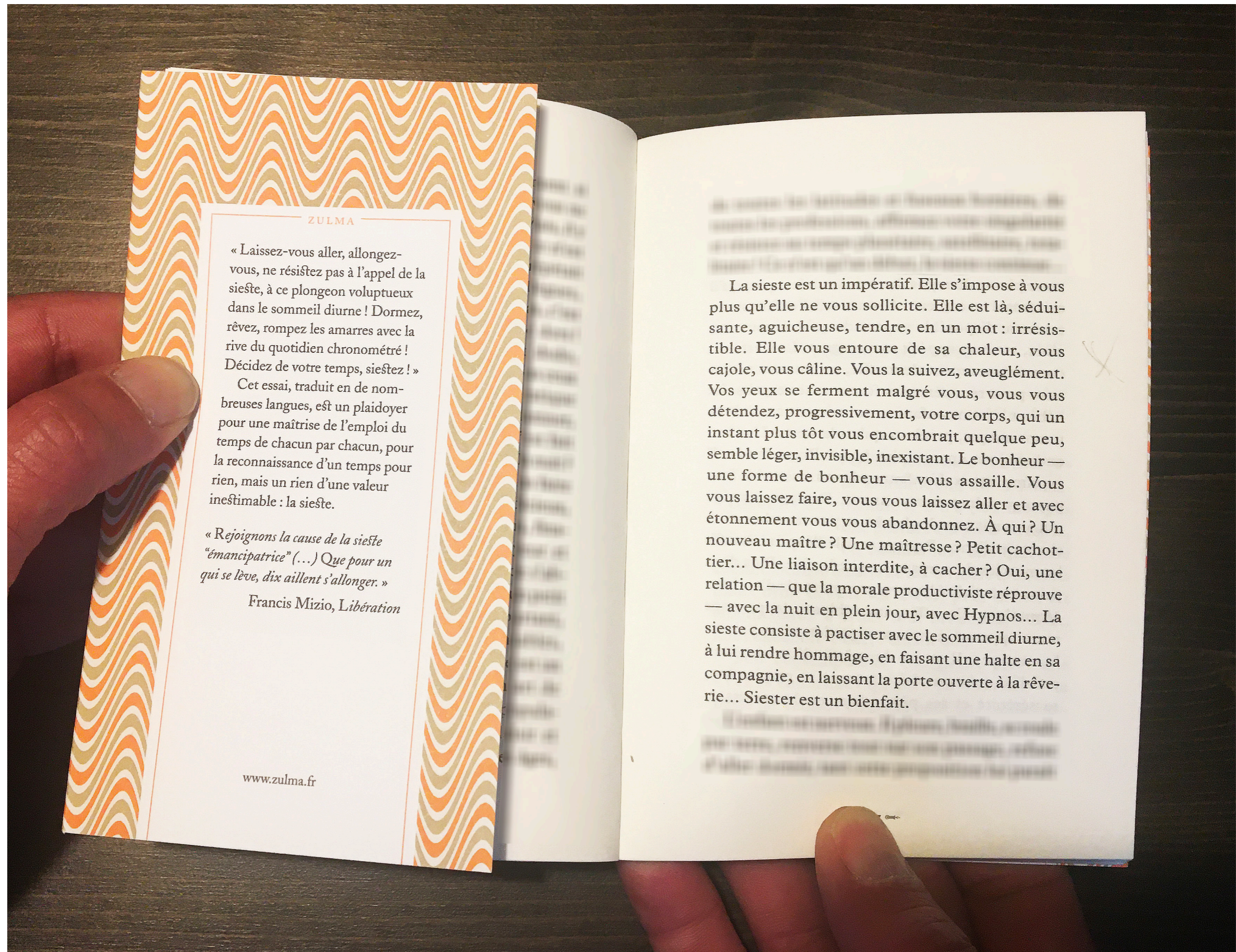

(0)

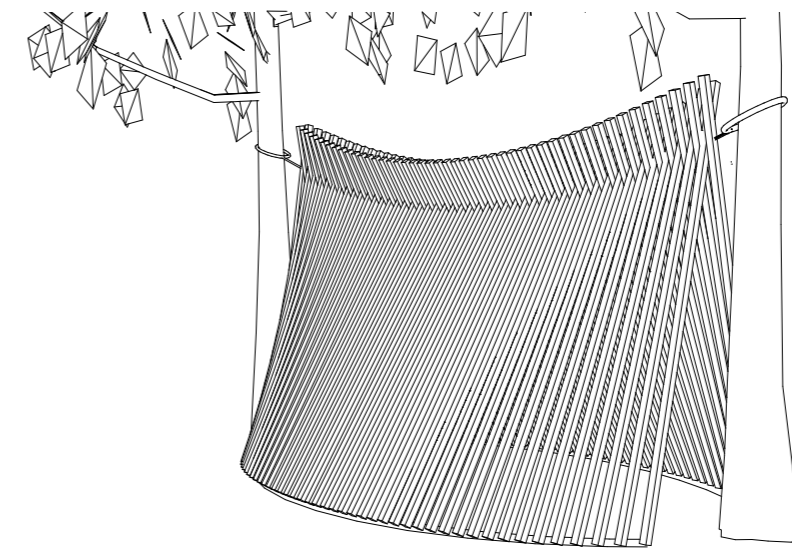
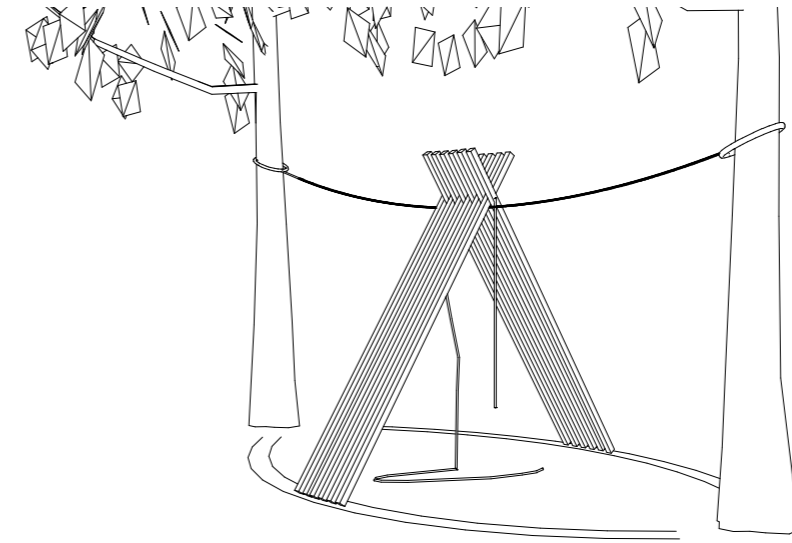
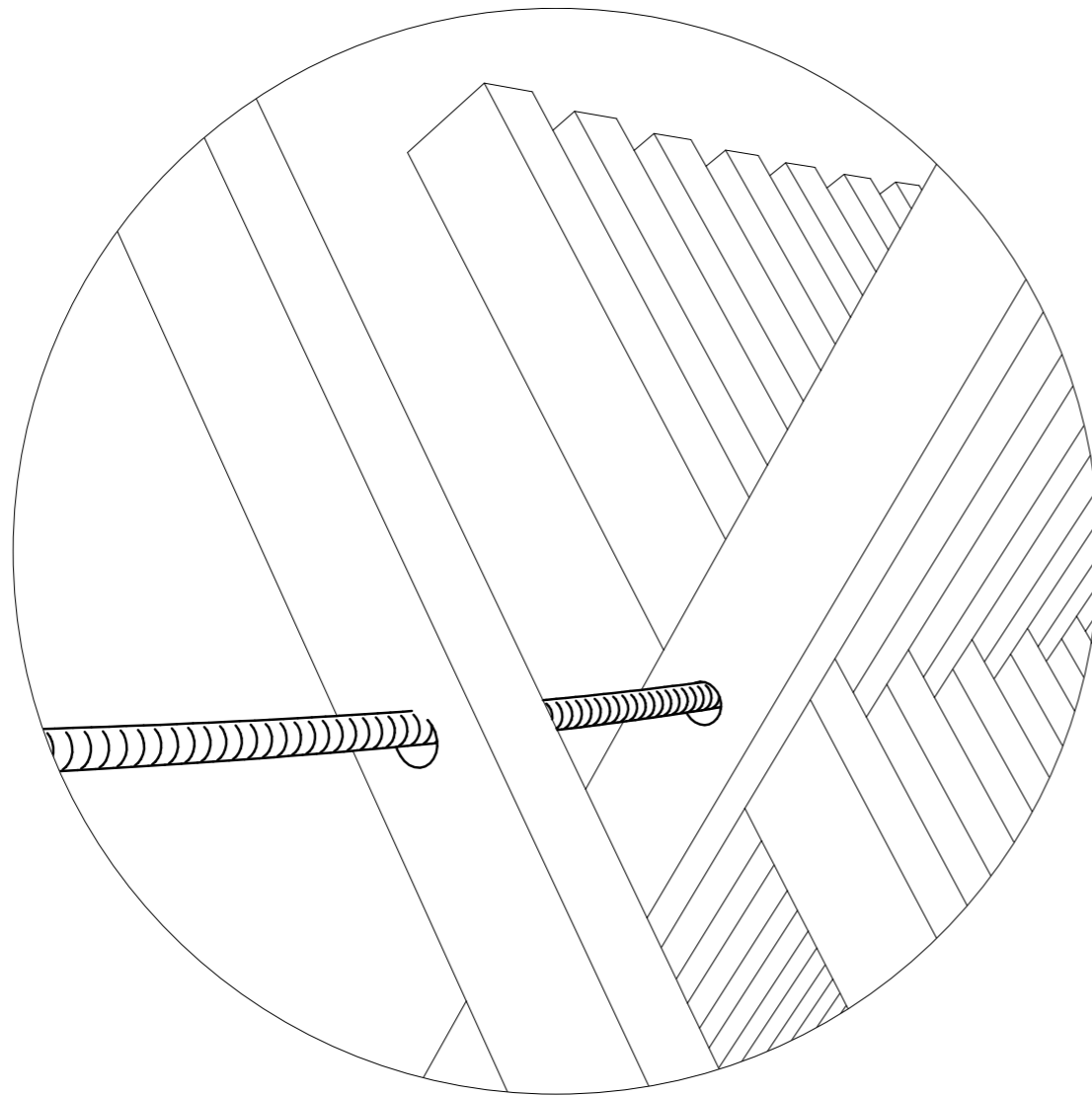

(0)

Note conceptuelle / Principes constructifs / Détails / **Nomenclature des matériaux**

- > 100 Tasseaux 60 x 90 x 3,5 m provenant de la scierie locale.
- > 10 ml de corde sisal 18 mm.
- > 2 sangles
- > 4 mousquetons
- > 1 hamac
- > 1 pochette étanche
- > L'ART DE LA SIESTE de Thierry PAQUOT
- > LA VIE EN CABANE - Petit discours sur la frugalité et le retour à l'essentiel de David LEFEVRE

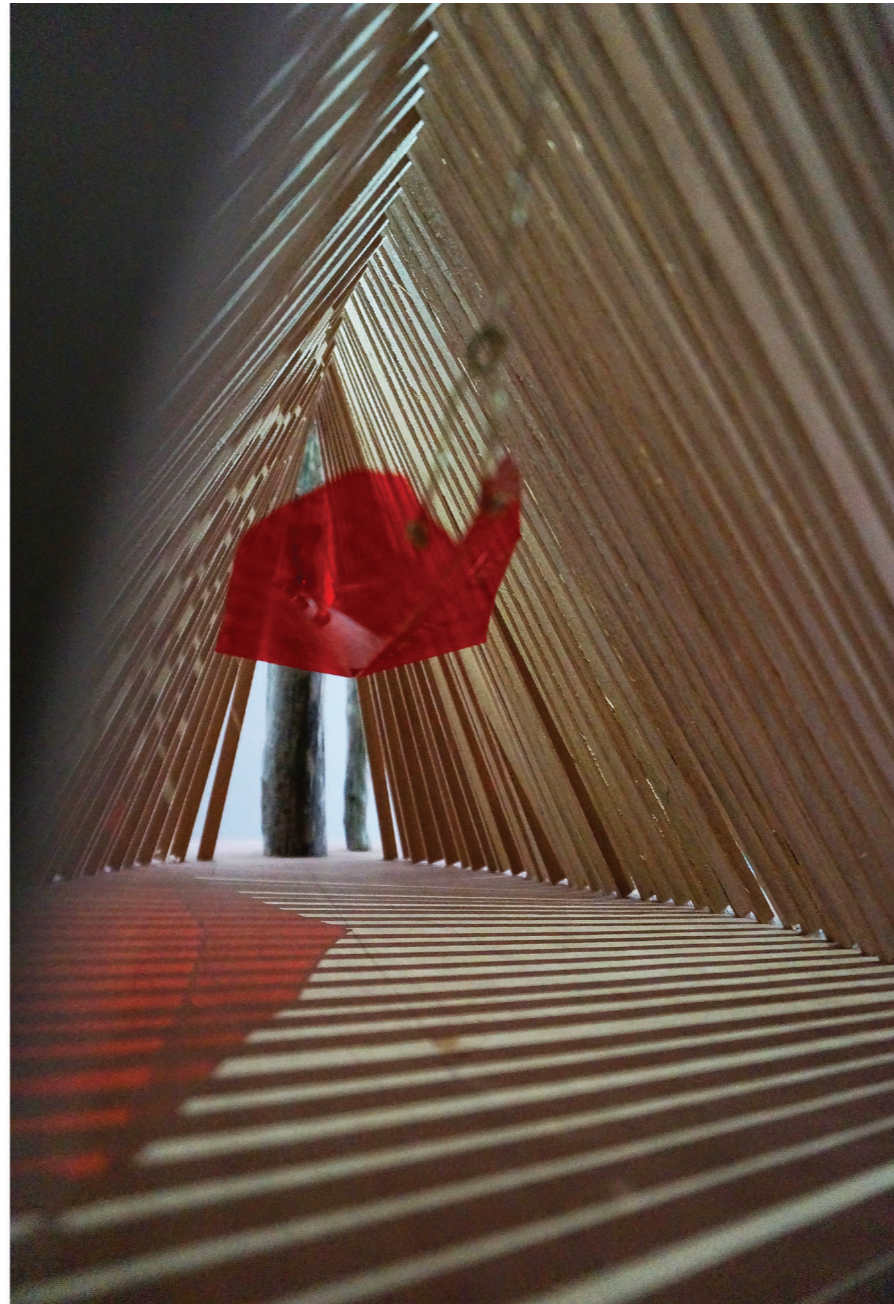

---

**LE FESTIVAL DES CABANES 2021**

SITE n°15 / « AU BORD DE L'AIX »  
42 260 SAINT GERMAIN LAVAL

Cahier des pièces graphiques

M I L I E U  
(°)

(0)

Plan de situation / Plans / Coupes / Elevation / Perspectives / Mise en oeuvre / Insertion paysagère

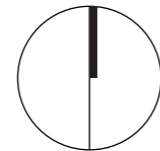

AU BORD DE L'AIX ...

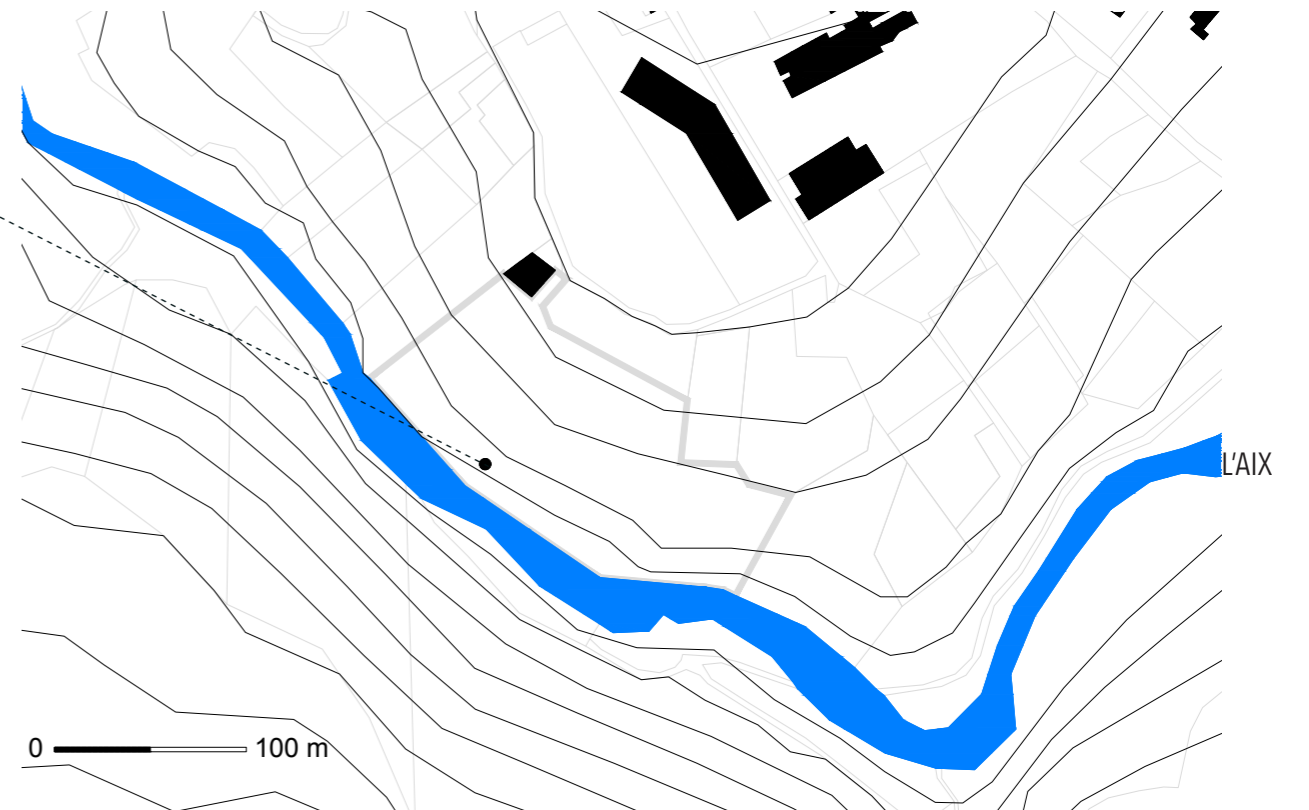

(0)

Plan de situation / **Plans** / Coupes / Elevation / Perspectives / Mise en oeuvre / Insertion paysagère

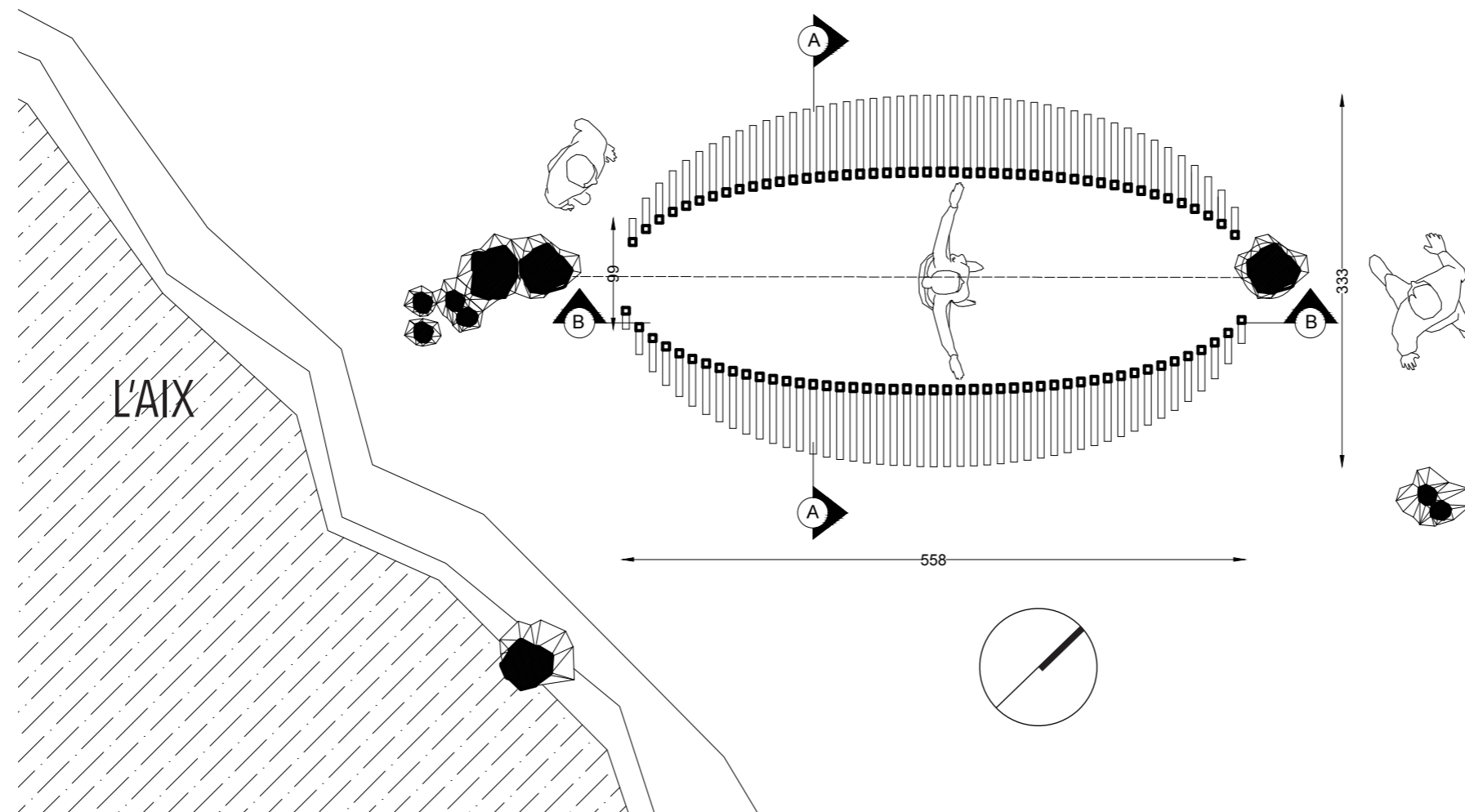

(o)

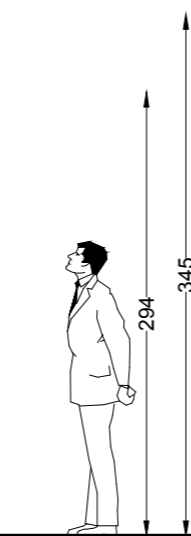
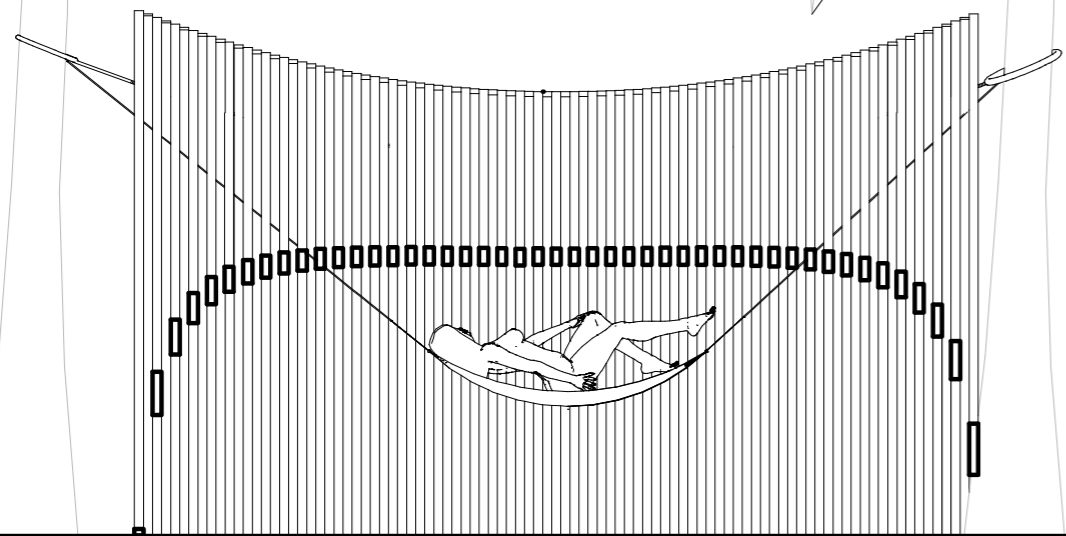
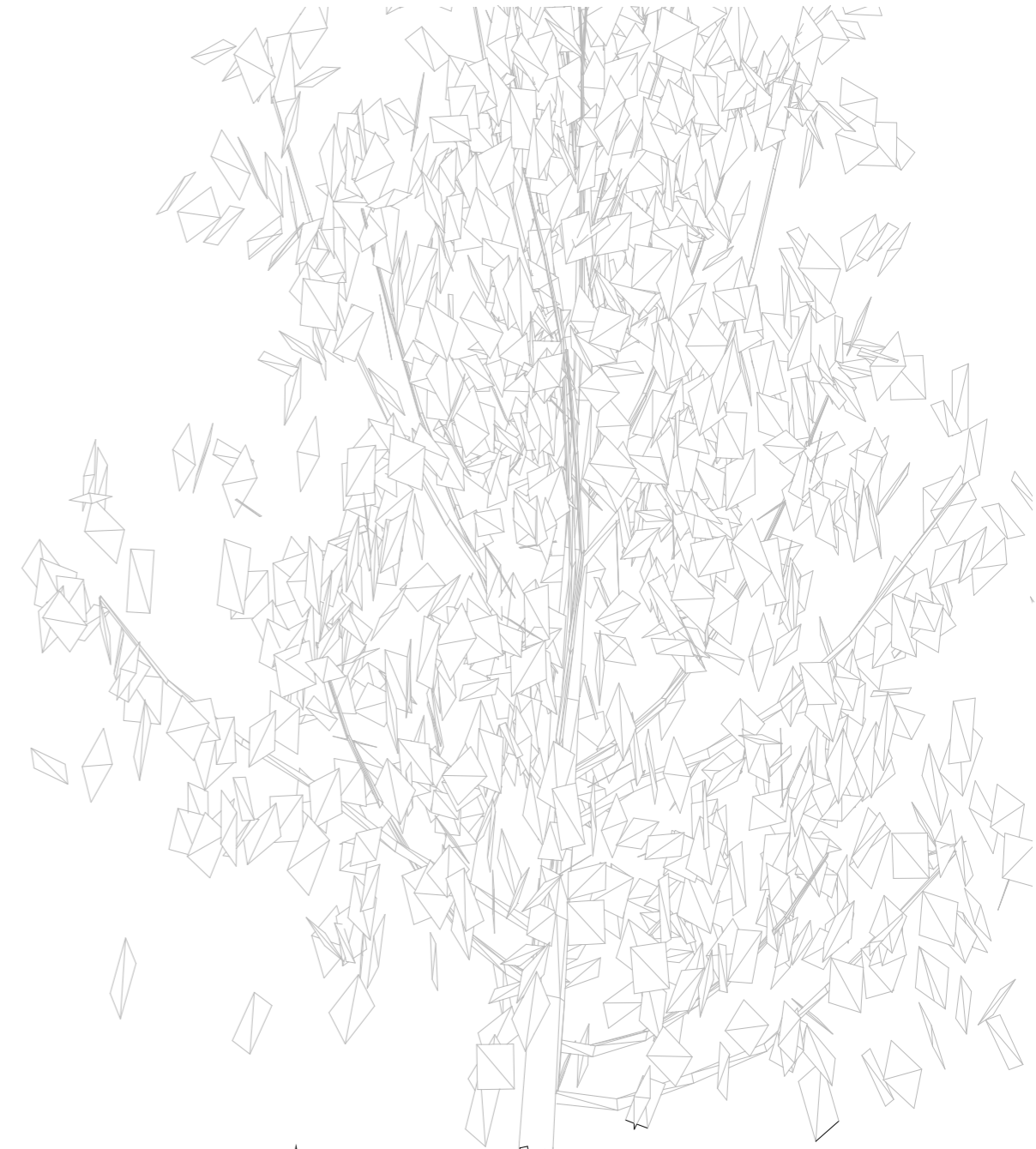

COUPE B\_B

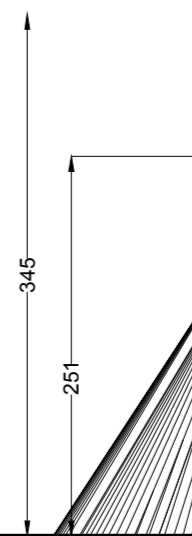
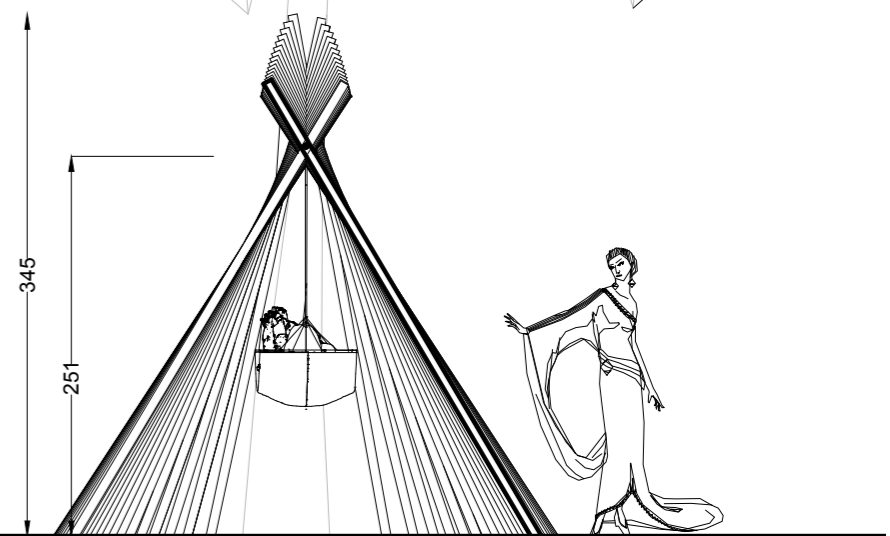

COUPE A\_A

(0)

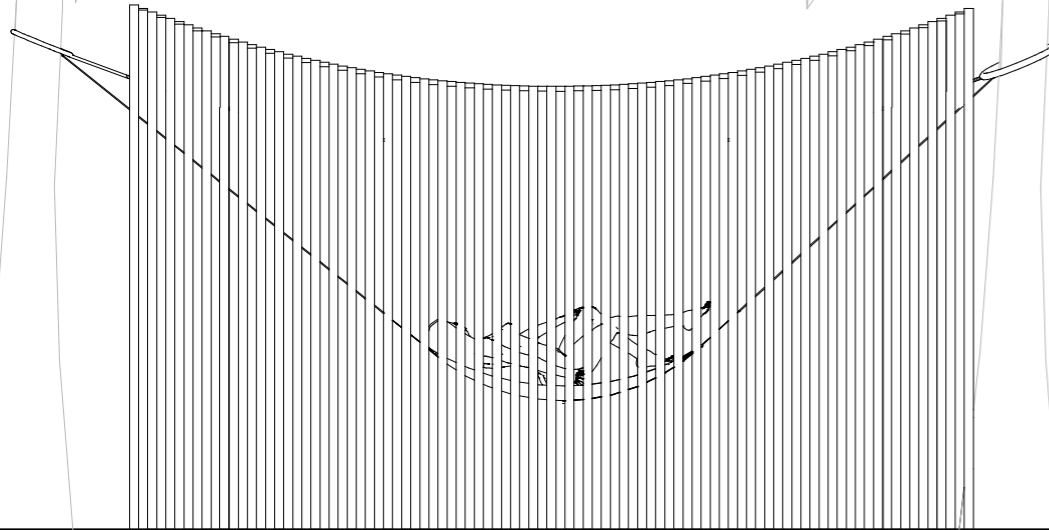

ELEVATION

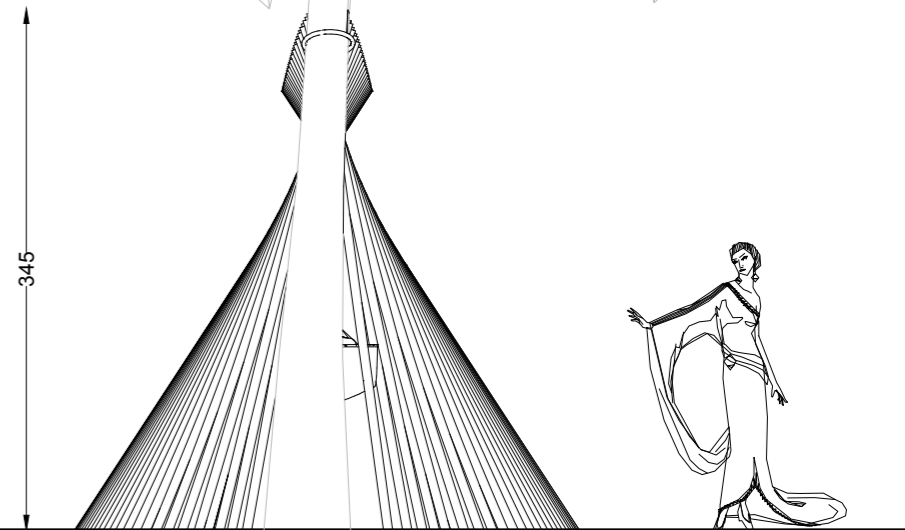

(0)

Plan de situation / Plans / Coupes / Elevation / **Perspectives** / Mise en oeuvre / Insertion paysagère

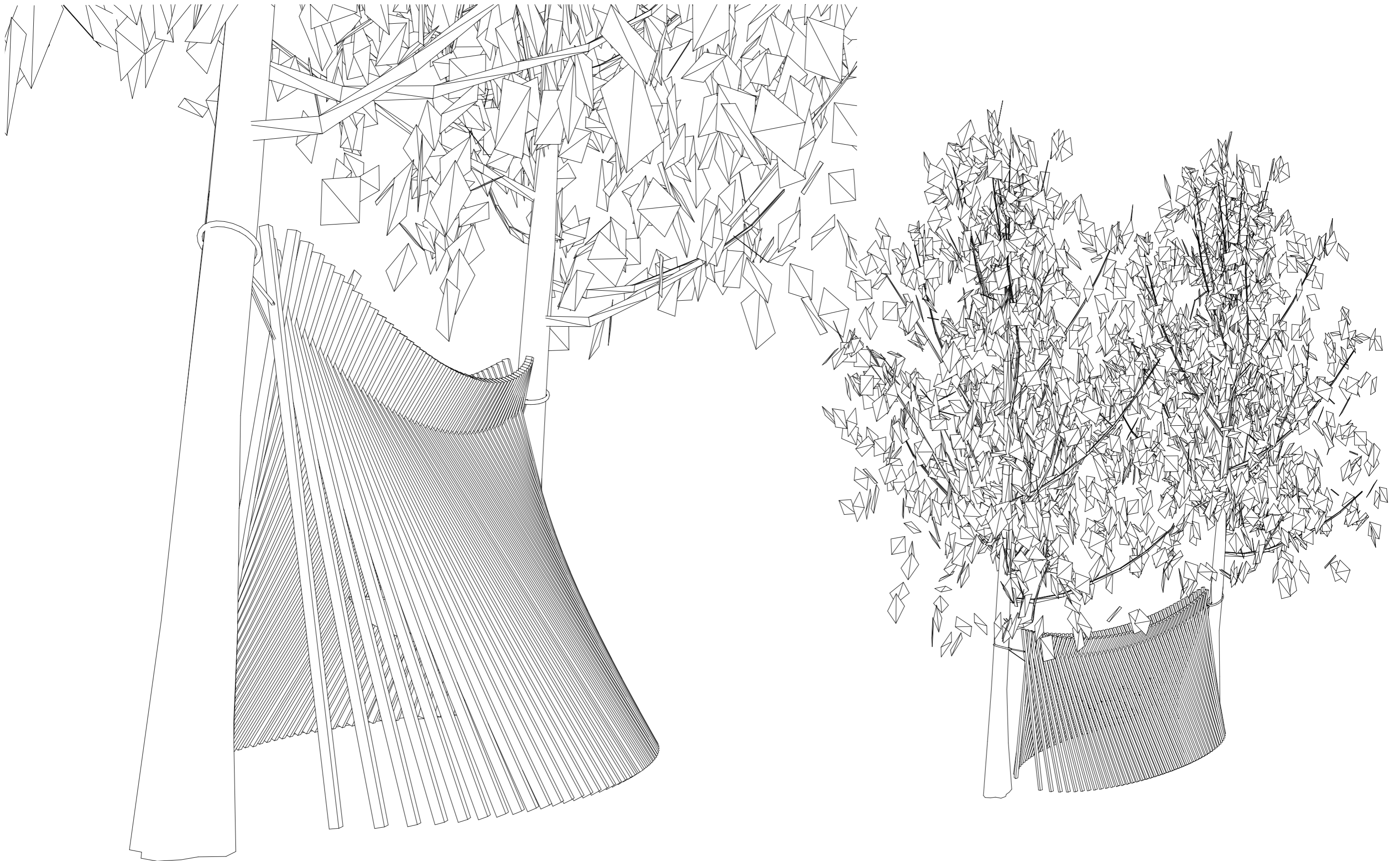

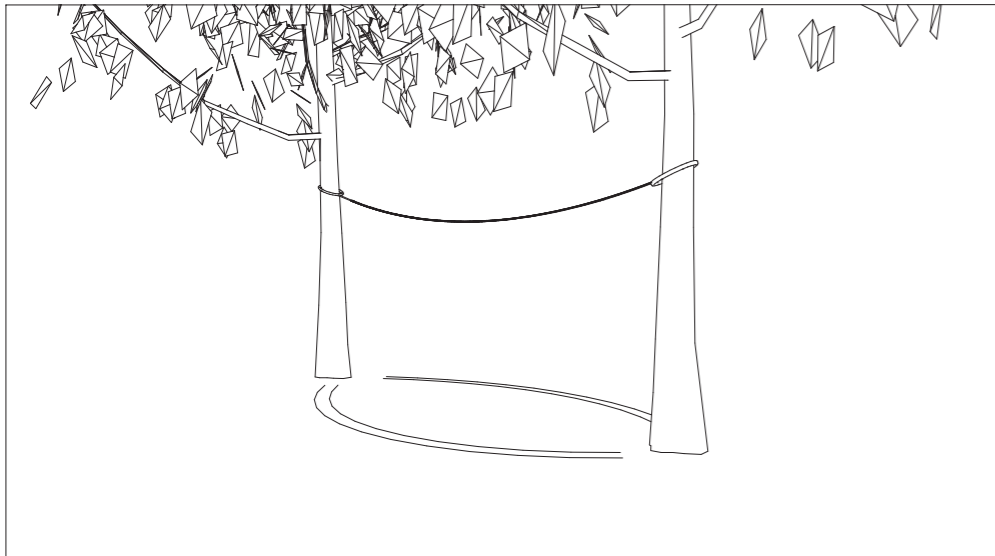

Mise en place d'une corde provisoire entre les deux arbres et implantation au sol.



Présentation des tasseaux un à un en les positionnant sur l'implantation au sol et reposant sur la corde provisoire. Passage au fur et à mesure de la corde définitive dans les tasseaux prépercés à 3 mètres.

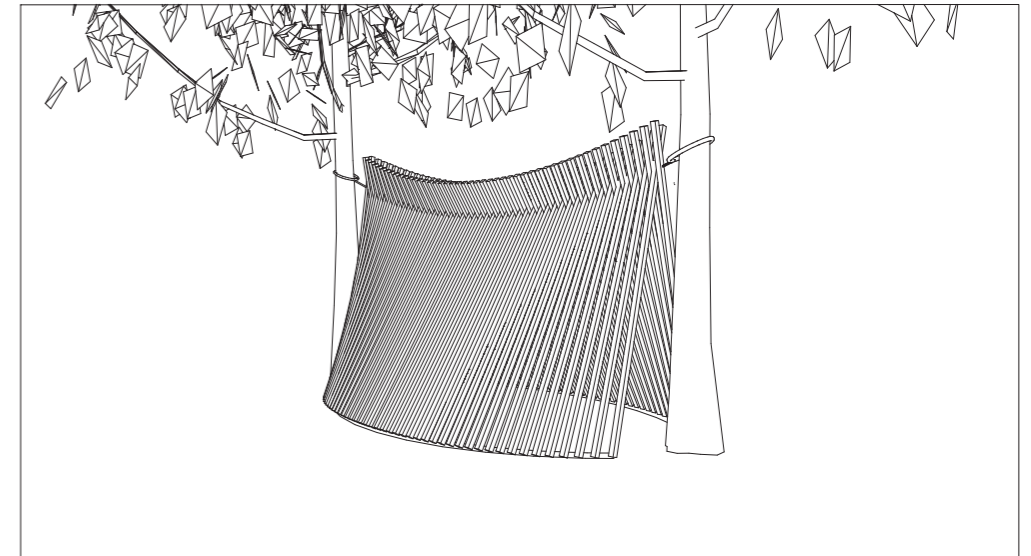

Une fois les derniers tasseaux en place, deux boucles seront formées par la corde aux extrémités. Ces boucles seront reliées par mousquetons aux sangles positionnées sur les deux arbres. Dépose de la corde provisoire.

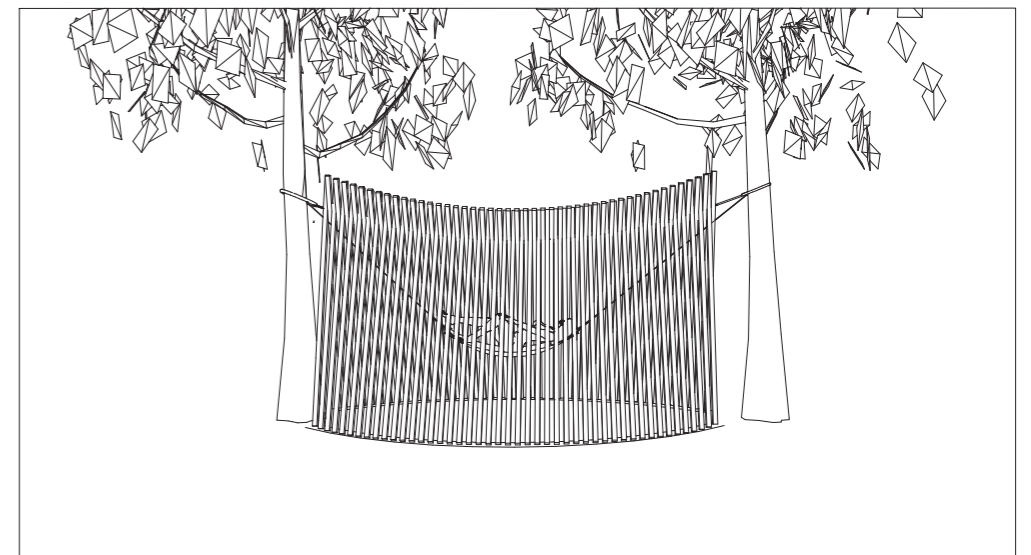
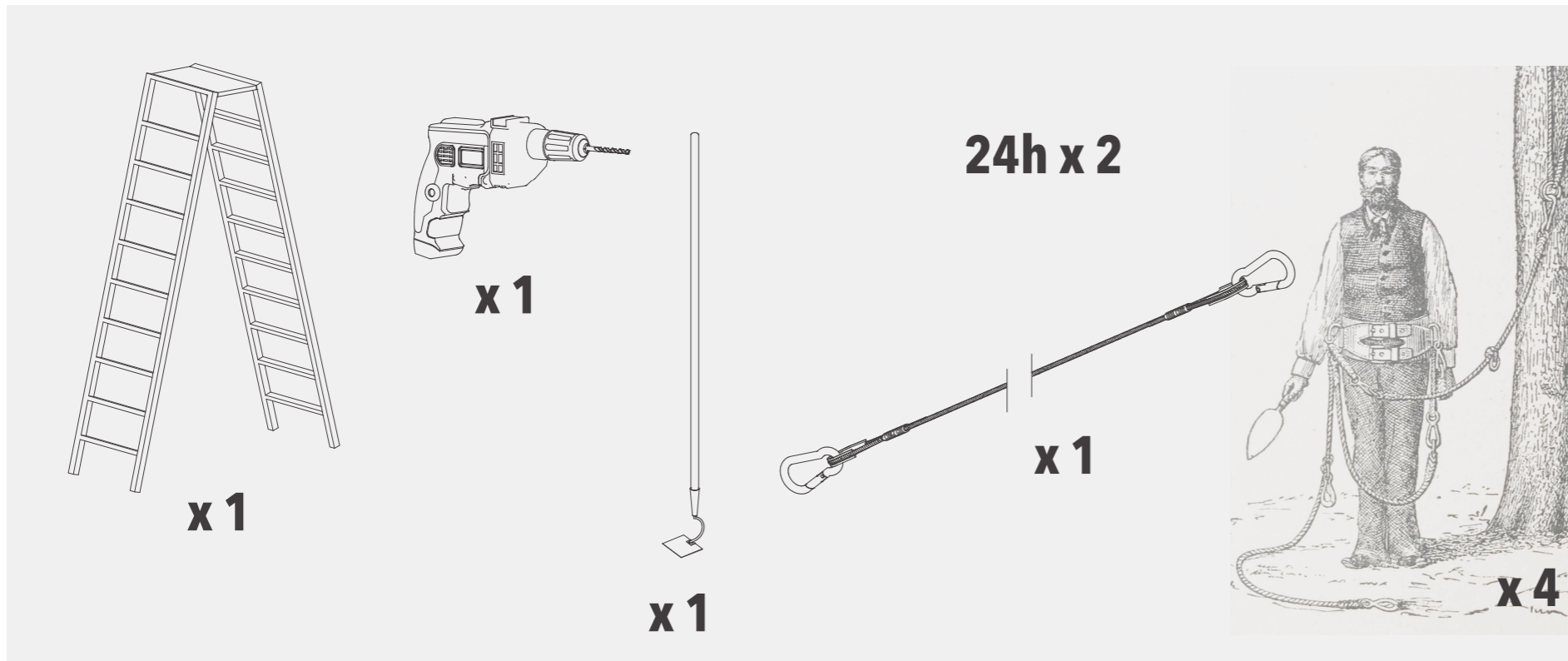

Mise en place du hamac.  
Tests.  
Apéro.  
Sieste.

(0)

